



# Universidad **Mariana**

La revista escolar como estrategia pedagógica para mejorar el nivel de comprensión lectora de los estudiantes del grado 8° de la Institución Educativa de Comercio del municipio de Pupiales

Jesús Alexander Díaz Chamorro

Universidad Mariana  
Facultad de Educación  
Maestría en Pedagogía  
San Juan de Pasto

2024

La revista escolar como estrategia para mejorar los niveles de comprensión lectora de los estudiantes del grado 8° de la Institución Educativa de Comercio del municipio de Pupiales

Jesús Alexander Díaz Chamorro

Informe final presentado como requisito de grado para optar al título de Magister en  
Pedagogía

Jessica Andrea Bejarano Chamorro PhD

Asesor

Universidad Mariana  
Facultad de Educación  
Maestría en Pedagogía  
San Juan de Pasto

2024

**Artículo 71:** los conceptos, afirmaciones y opiniones emitidos en el Trabajo de Grado son responsabilidad única y exclusiva del Educando.

Reglamento de Investigaciones y Publicaciones, 2007

Universidad Mariana.

## **Agradecimientos**

Agradezco a Dios por la vida, la salud y todas las bendiciones que me ha concedido durante todo este camino de formación académica. A mi esposa Ángela Mejía Polo, quien me incito a iniciar este proyecto de vida y me acompañó en todo momento de este proceso, alentándome a seguir adelante para no desfallecer. A mi hijo José Elías Díaz Mejía, quien, sin saberlo, se convirtió en el motor y la razón para pensar y materializar este sueño, pues desde su concepción y llegada, llenó y sigue llenando de tierna alegría y satisfacción a mi corazón, motivándome a no detenerme para cumplir con este objetivo. A mis padres, quienes me apoyaron en todo sentido y en todo momento para hoy alcanzar un triunfo más, el cual se los debo en gran parte, pues me concedieron la vida y desde ese momento, nunca me han dejado solo. A la Doctora Jessica Andrea Bejarano Chamorro, asesora de tesis, quien, con sus conocimientos, experiencia y paciencia, supo orientarme durante todo este proceso investigativo. A los directivos, compañeros docentes, estudiantes y padres de familia de la Institución Educativa de Comercio, quienes aportaron con gran altruismo, con la información necesaria para desarrollar este trabajo grado. Finalmente, a la Universidad Mariana por abrirme sus puertas y brindarme la posibilidad de crecimiento académico y profesional.

Jesús Alexander Díaz Chamorro

### **Dedicatoria**

Dedico este trabajo a mi amado hijo José Elías Díaz Mejía, la mejor bendición que Dios me ha enviado, a mi esposa Ángela Mejía Polo por su acompañamiento en este proceso formativo. A mis padres por su apoyo incondicional.

Jesús Alexander Díaz Chamorro

## Contenido

1. Resumen de la propuesta.....	15
1.1 Descripción del Problema .....	15
1.2 Formulación del Problema .....	16
1.3 Justificación del problema.....	17
1.4.1 Objetivo General .....	19
1.4.2 Objetivos Específicos.....	19
1.5 Operacionalización de Objetivos.....	20
1.6 Marcos de referencias.....	22
1.6.1 Antecedentes .....	22
1.7 Marco Teórico Conceptual.....	27
1.7.1 Niveles de Comprensión lectora.....	28
1.7.2 ¿Qué es la lectura?.....	28
1.7.3 Estrategia pedagógica.....	35
1.7.4 Pertinencia de la estrategia.....	36
1.8 Marco Contextual.....	40
1.8.1 Macro contexto.....	40
1.9 Marco Legal .....	41
1.10 Marco Ético .....	42
1.11 Metodología.....	45
1.11.1 Paradigma de Investigación.....	45
1.11.2 Enfoque de Investigación.....	46
1.11.3 Tipo de Investigación.....	47
1.11.4 Unidad de Análisis y Unidad de Trabajo .....	47
1.12 Procedimiento Metodológico .....	48
1.12.1 Técnicas e Instrumentos de Recolección de Información.....	49
1.12.1.1 Técnicas de recolección de información. Las técnicas que se usarán en la presente investigación son el taller, la entrevista y la observación. ....	49
2. Análisis e interpretación de los resultados .....	52
2.1 Procesamiento de la información .....	52
2.2 Análisis del primer objetivo .....	53

2.2.1 Niveles de comprensión lectora en los estudiantes del grado octavo de la I.E de Comercio del municipio de Pupiales.....	53
2.2.2 Estrategias pedagógicas que favorecen la comprensión lectora.....	57
2.2.3 Los/la estudiante frente a la consolidación de una estrategia pedagógica favorece la comprensión lectora .....	62
2.2.4 Formación que brinda la lectura.....	68
2.2.5 Impacto: Aplicación de la estrategia para el fortalecimiento de los niveles de comprensión lectora.....	69
2.3 Propuesta: Estrategia pedagógica “IECO LEE” .....	73
2.3.1 Presentación.....	73
2.3.2 Justificación.....	74
2.3.3 Objetivo.....	75
2.3.4 Descripción.....	75
2.3.5 Participantes .....	76
2.3.5.1 Selección elementos esenciales. Para esta tarea se seleccionaron a los estudiantes con talento para el dibujo, presentan inicialmente 4 dibujos, en seguida se elige el mejor: .....	79
2.3.6 Ruta de implementación.....	81
2.4 Nivel de impacto que tuvo la aplicación de la revista escolar “IECO lee” en el mejoramiento del nivel de comprensión lectora.....	82
2.5 Discusión.....	85
3. Conclusiones .....	87
4. Recomendaciones.....	89
Referencias Bibliográficas .....	90
Anexos.....	96

## Índice de Tablas

Tabla 1 <i>Matriz de operacionalización de objetivos</i> .....	20
Tabla 2 Número de estudiantes participantes.....	48
Tabla 3 <i>Codificación abierta, axial y selectiva</i> .....	52
Tabla 4 <i>Nivel de comprensión lectora en los estudiantes</i> .....	54
Tabla 5 Proposiciones del análisis documental.....	58
Tabla 6 Definiciones de las proposiciones.....	59
Tabla 7 Proposiciones de la entrevista .....	62
Tabla 8 Ruta para la consolidación e implementación de una estrategia pedagógica encaminada a fortalecer los niveles de comprensión lectora .....	69
Tabla 9 Resultados del nivel de comprensión lectora .....	71
Tabla 10 Rubrica Holística de evaluación.....	82
Tabla 11 Resultado de la Rubrica.....	83



## **Índice de Cuadros**

<b>Cuadro 1</b> Competencias de los niveles de comprensión.....	32
-----------------------------------------------------------------	----

## Índice de Figuras

<b>Figura 1</b> Etapas para una implementación de una estrategia.....	36
<b>Figura 2</b> Mapa de la institución.....	40
<b>Figura 3</b> Niveles de comprensión lectora según aporte de los pedagogos.....	56
<b>Figura 4</b> <i>Análisis Estrategia de comprensión lectora.</i> ....	61
<b>Figura 5</b> Fotografía a estudiantes de octavo grado.....	73
<b>Figura 6</b> <i>Estudiantes de octavo</i> .....	76
<b>Figura 7</b> Docente encargado.....	77
<b>Figura 8</b> Rector de la institución .....	77
<b>Figura 9</b> Estudiantes leyendo el relato del compañero para la publicación .....	78
<b>Figura 10</b> Edición de la revista.....	79
<b>Figura 11</b> Socialización del personaje de la revista .....	81

## **Índice de Graficas**

<b>Gráfica 1</b> Nivel de comprensión lectora .....	54
-----------------------------------------------------	----

## **Índice de Anexos**

	Pág.
Anexo 1. Consentimiento informado .....	96
Anexo 2 Presupuesto.....	99
Anexo 3 Formato Taller a estudiantes.....	100
Anexo 4 Diario de campo.....	107
Anexo 5 Formato de entrevista a estudiantes 1 .....	112
Anexo 6 Rúbrica.....	114
Anexo 7 Aval de dos expertos con nivel de maestría de los instrumentos.....	116
Anexo 8 Validación de instrumentos de recolección de información.....	117
Anexo 9 Aval institucional.....	118
Anexo 10 Revisión bibliográfica.....	119
Anexo 11 Vaciado de entrevista.....	126
Anexo 12 Resultados aplicación de la rúbrica .....	145
Anexo 13 Prueba aplicada a 10 docentes .....	146

## **Introducción**

Dentro de la formación de estudiantes, la lectura es un proceso indispensable para hacer posible la consolidación de personas críticas, aspecto que se alcanza creando hábitos que favorezcan la práctica de la lectura desde un sentido transversal, evitando al máximo que este se asuma de manera independiente, aun sabiendo que la base de todo conocimiento desde los primeros años de escolaridad, es y será siempre la lectura.

Los resultados de pruebas internas y externas en la institución educativa, son un insumo importante para conocer la capacidad de los estudiantes, para analizar, interpretar y argumentar sobre diferentes tipos de textos. Así también, juega un papel importante la situación social y familiar que vive el estudiante y que tiene mucha incidencia en la cultura lectora, en la mayoría de los casos una influencia negativa desde el punto de vista que los padres tienen un nivel educativo bajo, lo que hace que el apoyo, la motivación y la práctica de la lectura no sea la más adecuada.

Teniendo en cuenta lo anterior, la presente investigación busca mejorar los niveles de comprensión lectora en los estudiantes del grado 8° de la Institución Educativa de Comercio del Municipio de Pupiales, mediante de la implementación de estrategias pedagógicas que permitan atraer al estudiante hacia el maravilloso mundo de la lectura.

Partiendo del propósito de investigación antes mencionado, se emprende acciones que buscan en primera instancia, establecer un diagnóstico a través de un taller aplicado a los estudiantes, para posteriormente aplicar una serie de entrevistas encaminadas a indagar sobre el conocimiento por parte de los docentes, de posibles estrategias que posibiliten mejorar los niveles de comprensión lectora para adquirir herramientas que permitan consolidar una propuesta pedagógica, de tal manera que se evidencie transformación en la práctica pedagógica y al mismo tiempo, incursionar de manera transversal en el maravilloso proceso de la lectura, para adquirir aprendizajes de calidad y poder y fortalecer las habilidades comunicativas.

Finalmente, se presenta a la comunidad educativa la propuesta “IECO LEE” una propuesta consolidada, inicialmente para los estudiantes del grado octavo y con prospectiva de ser aplicada a nivel institucional, fundamentada teórica y conceptualmente por un constructo textual tejido a partir de la consulta bibliográfica y los hallazgos del proceso investigativo, de tal manera que el docente investigador, es protagonista de la construcción de nuevas teorías pedagógicas que se constituyen en elementos esenciales dentro del quehacer pedagógico. De esta manera se inició, el viaje lector de este proceso educativo, invitando a ser críticos de la propuesta, con el ánimo de mejorarla y a la vez ofrecer procesos educativos de calidad a los estudiantes.

En el trabajo de investigación, se encuentran cuatro capítulos que direccionan todo el entramado investigativo, en el primer capítulo se traza el esqueleto de la propuesta investigativa, con el problema, la matriz de objetivos por categorías y subcategorías, los marcos de referencia que son la dialéctica del trabajo, el diseño metodológico que fue la ruta investigativa; en el segundo capítulo se encuentran los resultados, el procesamiento de la información, de igual manera el análisis e interpretación de los hallazgos, la discusión y la propuesta de implementar una revista escolar; por último las conclusiones y las recomendaciones correspondientes a cada uno de los objetivos inicialmente propuestos.

## **1. Resumen de la propuesta**

### **1.1 Descripción del Problema**

Leer, un término tan importante, porque se cataloga el fundamento de todo aprendizaje, es a través de la lectura como se conocen nuevos mundos, nuevos pensamientos, y se construyen cosas maravillosas, pero la realidad que se vive es un tanto incipiente, los estudiantes no leen, me atrevo a decir que tampoco leen los maestros, y esta es una enfermedad que limita las oportunidades de conocimiento y aprendizaje.

La debilidad encontrada, ha permitido establecer rutas de investigación para poder entender mejor la situación y plantear posibles alternativas de solución. De allí que se inicia el trabajo investigativo con estudiantes del grado 8°, siendo conscientes que es una dificultad latente a nivel institucional.

La lectura es uno de los pilares básicos para el aprendizaje dentro de cualquier área del conocimiento. Solé (2012)

hace alusión que para alcanzar la competencia lectora se debe tener en cuenta capacidades cognitivas, afectivas y de inserción social. Es un trabajo de todos, docentes y estudiantes, es un aprendizaje de tipo funcional que abre posibilidades de desarrollo académico, profesional y personal. (p. 59)

Por ello, cuando no se sabe leer se presentan dificultades en la mayoría de las asignaturas a las que se ve enfrentado el estudiante día a día con el libro de texto; por ejemplo, si el niño o joven no ha alcanzado altos niveles de lectura, se le dificultará resolver interrogantes en las diferentes disciplinas del conocimiento, pues no podrá interpretar lo que se le está pidiendo que realice.

En consecuencia, se pretende, en primer lugar, que el estudiante le dé sentido a lo que lee, inicie a leer libre y espontáneamente de tal manera que pueda descubrir sus propias emociones como lector. En segundo lugar, se busca fortalecer los niveles de comprensión lectora a través de una revista escolar, que motive y fomente el hábito lector como fuente de conocimiento, y como

estímulo para para el ejercicio de la creatividad y fantasía, una actividad que favorece la formación de personas más analíticas y críticas.

Lo anterior como alternativa para contrarrestar las dificultades presentadas en el proceso de comprensión lectora, garantizando mejores resultados en las diferentes evaluaciones, ya sean a nivel interno o externo. Es así como los estudiantes permanecen en un nivel literal, pretendiendo encontrar respuestas a simple vista en un determinado texto, no se observa inferencias, mucho menos procesos críticos frente a lo expresado por el autor.

Por otra parte, los estudiantes han dejado de escribir y esto a su vez debilita el proceso lector, porque quien lee, escribe y viceversa, leer y escribir se complementan mutuamente. Al respecto, es muy común encontrar estudiantes enfrascados en redes sociales que incluso, deforman la escritura y por ende la lectura.

De igual forma, se observa en cierto modo, una atomización del currículo, donde los docentes asumen la lectura propia del área de humanidades y le restan el valor transversal e interdisciplinario que esta tiene, el docente de química por presentar un ejemplo, se dedica a la solución de situaciones de manera mecánica, porque todas estas son similares entre sí, o en ocasiones descontextualizadas, dando lugar a que el estudiante mecanice procesos y se prive de buscar nuevas opciones.

De esta manera, se está formando estudiantes que únicamente siguen un prototipo, pero que son incapaces de argumentar, proponer, sintetizar, analizar, habilidades que solo se logran motivando al estudiante hacia una lectura comprensiva y progresiva que va desde un nivel literal hasta un nivel crítico creativo, situación que exige a los maestros transformar su quehacer pedagógico.

## **1.2 Formulación del Problema**

¿Cómo la revista escolar IECO lee fortalece los niveles de comprensión lectora de los estudiantes del grado 8° de la institución educativa de comercio del municipio de Pupiales?



### **1.3 Justificación del problema**

La investigación se realizó con el propósito de mejorar las capacidades lectoescritoras de los estudiantes de la Institución Educativa de Comercio, mediante la consolidación de la revista escolar, encaminada a mejorar el nivel de comprensión lectora, su implementación permitirá hacer lectura a los escritos realizados por los estudiantes mediante la organización de jornadas lectoras, donde los mismos sentirán gusto por lo que leen, porque son de temáticas de su interés, a la vez se interesarán por comprender los diferentes escritos, como aspecto fundamental para la adquisición de nuevos conocimientos, esto teniendo en cuenta que los discentes no están motivados, lo que exige de manera urgente la implementación de nuevas estrategias pedagógicas.

Al respecto, Solé (2012)

sostienen que la investigación sobre la enseñanza y el aprendizaje de la lectura, desde la educación infantil hasta la universitaria, muestra tendencia hacia la simplificación, una reducción de las múltiples maneras de leer a aquellas que conducen a una comprensión más superficial. Se piensa la lectura básicamente como una herramienta de acceso a lo que dicen los textos, a lo que otros han elaborado, más que como un instrumento de pensamiento, con implicaciones importantes en la enseñanza. (p.51)

Consiente de esta realidad, surge la necesidad de implementar estrategias que permitan un cambio de actitud por parte de los educandos frente a estos procesos formativos, buscando fomentar la adquisición de hábitos de lectura, gusto por la misma, de tal forma que se convierta en una herramienta para desarrollar la formación de criterios y habilidades comunicativas. Teniendo presente que formar lectores es, entre muchas, una de las grandes funciones que poseen los docentes, pues el triángulo formado por un niño, un libro y un maestro es decisivo en los momentos de este proceso.

Solé (2012, pág. 76) refiere que la competencia lectora se puede empezar a construir desde muy temprana edad, mediante la vinculación del niño en prácticas cotidianas en su uso funcional, pero también, disfrutando de la lectura en el seno de la familia y en la escuela, donde se diversifica y se

hace más autónoma a lo largo de la escolaridad obligatoria, donde finalmente, se aprende a leer y a profundizar en la lectura. A esto se puede agregar lo pertinente, que es relacionar al estudiante con los libros, buscar en esta relación puntos de encuentro a nivel afectivo, personal, social y cognitivo.

Es claro entonces, que leer y escribir son procesos esenciales en la vida de una persona, puesto que permiten la construcción del conocimiento en las diferentes áreas, ayudan en el desarrollo de capacidades como la reflexión, el análisis, la crítica, entre otras.

Como se afirma en el documento de evaluación institucional, I.E. de Comercio (2023)

Esta situación, se presenta en la Institución Educativa de Comercio del municipio de Pupiales, donde según el último informe por colegio del cuatrienio para el grado 9°, se evidencia que en el año 2017 el porcentaje de respuestas incorrectas en la competencia comunicativa lectora fue de 46.8% y en la competencia comunicativa escritora de 50.4%. (p 32)

Por consiguiente, es necesario identificar los factores negativos que están incidiendo en los procesos de lectura que desarrollan los estudiantes del grado 8° de la mencionada institución; ya que son ellos, quienes tendrán que enfrentarse a estas pruebas de carácter externo en el grado 9° y posteriormente en el último grado de educación media, los que no permiten que los niños o jóvenes puedan desarrollar sus habilidades comunicativas.

Una vez identificados los factores negativos se hace necesario estructurar una estrategia pedagógica para solucionar la dificultad que se presenta. Es así como el trabajo de investigación es novedoso y pertinente porque toca cada una de las áreas del conocimiento, lo que implica el trabajo en equipo de docentes y estudiantes, siempre con miras al fortalecimiento de los niveles de comprensión lectora.

La revista escolar, busca incentivar el interés por leer lo que los estudiantes escriben, a la vez pretende generar espacios para que trabajen como pares en procesos de comprensión lectora, brindando a los jóvenes la oportunidad de hablar, de proponer, de argumentar.

## **1.4 Objetivos**

### ***1.4.1 Objetivo General***

Fortalecer el nivel de comprensión lectora en los estudiantes del grado 8° de la Institución Educativa de Comercio del Municipio de Pupiales, por medio de la revista escolar “IECO LEE”

### ***1.4.2 Objetivos Específicos***

Identificar el nivel de comprensión lectora en los estudiantes del grado 8° de la Institución Educativa de Comercio del Municipio de Pupiales.

Implementar la revista escolar como estrategia pedagógica para mejorar el nivel de comprensión lectora en los estudiantes del grado 8° de la Institución Educativa de Comercio del Municipio de Pupiales.

Evaluar el mejoramiento del nivel de comprensión lectora de los estudiantes del grado 8° de la Institución Educativa de Comercio del Municipio de Pupiales, a través de la implementación de la revista escolar.

## 1.5 Operacionalización de Objetivos

**Tabla 1**

*Matriz de operacionalización de objetivos*

<b>Objetivo específico</b>	<b>Categoría</b>	<b>Subcategoría</b>	<b>Preguntas orientadoras</b>	<b>Fuentes de información</b>	<b>Técnicas de recolección de información</b>
Identificar el nivel de comprensión lectora de los estudiantes del grado 8° de la Institución Educativa de Comercio del Municipio de Pupiales.	Niveles de comprensión lectora	-Literal -Inferencial -Crítico	¿Cuál es el nivel de comprensión lectora de los estudiantes del grado 8° de la I.E. de Comercio del municipio de Pupiales?	Estudiantes Docentes	Técnica: Taller  Instrumento: formato de taller
Implementar la revista escolar como estrategia pedagógica para mejorar el nivel de comprensión lectora en los estudiantes del grado 8° de la Institución Educativa de Comercio del Municipio de Pupiales.	Estrategias pedagógicas	-Predicción -Inferencia -Confirmación -Corrección (Goodman, 1986).	¿Qué tipo de estrategias son las más recomendables para mejorar el nivel de comprensión lectora?	Docentes  Consulta a autores.	Técnica: Entrevista semiestructurada  Revisión documental  Instrumento: diario campo

---

Evaluar el impacto que tuvo la implementación de la revista escolar en el mejoramiento del nivel de comprensión lectora de los estudiantes del grado 8° de la I.E. de Comercio del municipio de Pupiales	Impacto escolar	revista	Alcance resultados Acciones mejora	de de	¿Qué impacto generan las estrategias implementadas para mejorar el gusto, hábito y comprensión lectora?	Estudiantes Docentes	Técnica: Lista chequeo Instrumento: Cuestionario Rúbrica
----------------------------------------------------------------------------------------------------------------------------------------------------------------------------------------------------------	-----------------	---------	------------------------------------	-------	---------------------------------------------------------------------------------------------------------	----------------------	-------------------------------------------------------------

## **1.6 Marcos de referencias**

### ***1.6.1 Antecedentes***

**1.6.1.1 Antecedentes internacionales.** El proceso investigativo denominado “La comprensión lectora en Educación Primaria: importancia e influencia en los resultados académicos” de la Universidad Internacional de La Rioja, España; presentada por Llorens, Rubén (2015), hace referencia a que la comprensión lectora está íntimamente relacionada con diferentes áreas del conocimiento a través de los resultados académicos, de allí la importancia de leer, comprender lo leído, ya que después de leer, y así lo expresa el autor, es importante la representación mental que la persona hace sobre lo que lee y la relación que hace con los conocimientos previos.

Chávez (2015) presenta el trabajo “Estrategias para el fomento a la lectura”: ideas y recomendaciones para la ejecución de talleres de animación lectora” donde se presenta una guía con recomendaciones para fomentar el hábito lector. El trabajo presenta 8 sesiones de talleres, donde el objetivo es impulsar a los niños desde la temprana edad a leer y desarrollar pensamientos y experiencias de vida. Se destaca la importancia de planear actividades basadas en metodologías flexibles, que respondan a las necesidades de los niños y de las niñas. Es así como se pretende hacer que cuando se lee con motivación, se avanza de manera significativa, se comprende mejor y se adquiere herramientas cognitivas valiosas para adquirir nuevos conocimientos.

Para el año 2018, Figueroa y otros presentan el trabajo “La importancia de la comprensión lectora, un análisis en alumnado de educación básica en Chile” buscan analizar el nivel de comprensión lectora en estudiantes de un colegio subvencionado de la ciudad de Iquique, Chile. La intervención se realizó con estudiantes de segundo, tercero y cuarto año de educación básica, evaluando primordialmente los niveles de comprensión lectora, el nivel literal, inferencial y crítico; además, clasificando a los estudiantes en grupos; de tal manera que dicha información aporta con herramientas necesarias para analizar un proceso de diagnóstico, para conocer el nivel de comprensión lectora en que se encuentran los estudiantes y a partir de esto generar estrategias que solucionen esta situación.

Vásquez (2019) en el trabajo titulado: El “Programa Textos Narrativos para mejorar el nivel de Comprensión Lectora en los estudiantes de 2º primaria de las II.EE. del distrito de Masisea, cayali” en Perú, se busca determinar en qué medida el programa mejora el nivel de comprensión lectora, se realiza un ejercicio de tipo experimental a 28 estudiantes de una población total de 138.

Después de haber realizado el trabajo se encontró que un 67,9% de los estudiantes se encuentran en el nivel medio, y un 32,1% en el nivel alto, corroborando que el programa si favorece el mejoramiento de la comprensión de textos. Visto de esta manera, el trabajo aporta significativamente a la presente investigación ya que se basa en la creación de textos narrativos, en cierta forma algo similar a la propuesta denominada “Revista escolar” donde son los estudiantes los propios creadores de los textos.

**1.6.1.2 Antecedentes nacionales.** En la investigación “Hábitos de lectura en estudiantes de ciclo 6 (grado 11) de la jornada nocturna del colegio distrital León de Greiff”, realizada por Neira, en Bogotá (2017). El trabajo posibilitó la adquisición de hábitos lectores por parte de los estudiantes, ya que evidencian capacidad de inferir información, argumentar, usando una amplia gama de vocabulario, de tal forma que haya mayor fluidez y apropiación en diferentes temáticas.

De igual forma, los estudiantes valoran el trabajo planteado ya que los conduce a incrementar la creatividad y a tener en cuenta sus propios intereses, sin dejar a un lado el valor que tiene el acercamiento a los libros que proporciona la familia, ya que ello incentiva y aumenta el gusto por leer haciendo de estos niños, personas más seguras, más participativas en diferentes contextos.

Lo anterior, según el trabajo investigativo exige resignificar el currículo y adaptarlo en función, de promover y practicar la lectura para alcanzar una formación integral, un currículo que contemple un proceso muy bien organizado, fundamentado en el trabajo en equipo de los docentes, quienes deberán iniciar con actividades simples y poco a poco ir actuando con mayor exigencia. Así mismo, se debe sensibilizar y concientizar a la comunidad educativa sobre la pertinencia de adquirir hábitos lectores para obtener mayores conocimientos, estimular la imaginación y por ende formarse como personas más críticas y analíticas.

En el mismo orden de ideas, Cárdenas (2020) mencionan en su investigación “El fortalecimiento de la lectura a partir de la apropiación, el sentido y la experiencia en el aula”, realizada en la Universidad Pedagógica y Tecnológica de Colombia, en Tunja; que es pertinente motivar a los estudiantes hacia el gusto por la lectura a través de la organización de conversatorios, estrategias pedagógicas, didácticas y lúdicas que ayuden a la comprensión y promoción de la lectura de diferentes textos lo que conduce a ampliar conocimientos y a mejorar el nivel lector desde la práctica misma, de igual manera, ayuda a aumentar en los estudiantes el léxico que conduce a mejorar la comprensión lectora.

Delgado Javier y otros en el año 2021, Universidad de Cartagena, presentan el trabajo titulado: “Fortalecimiento de los niveles de comprensión de lectura utilizando el RED Las Antenitas en el grado 7<sup>o</sup> de la Institución Educativa de San Luis, Antioquia”, el proyecto surge teniendo en cuenta los resultados bajos obtenidos en pruebas internas y externas, situación que exige a buscar soluciones a partir del uso adecuado de la tecnología teniendo en cuenta esto ayuda al crecimiento intelectual y cultural de los estudiantes y de la comunidad en general. El RED (recurso educativo digital) garantizó una transformación en la práctica pedagógica de los docentes ya que se propusieron clases innovadoras adaptadas a la realidad de los estudiantes.

El trabajo hace referencia a que la deficiencia en los niveles de lectura está íntimamente relacionada con la intensidad horaria dedicada a leer, también tienen mucha incidencia el hecho de que los estudiantes no cuentan con hábitos de lectura, por consiguiente, difícilmente pueden leer textos de manera comprensiva.

En el año 2021 y continuando con los antecedentes nacionales, Hurtado Alexandra y otros presentan el trabajo denominado: “Fortalecimiento de la comprensión lectora en estudiantes de grado quinto”, un trabajo realizado para optar el título de Maestría en Educación, que busca principalmente, mejorar la comprensión lectora en los estudiantes de grado quinto de la Institución Educativa Ciudadela de Occidente, sede La Patria, mediante estrategias lúdico pedagógicas que contribuyan a fortalecer sus aprendizajes.



A través de este trabajo se resalta la comprensión lectora y su relación con estilos de aprendizaje de estudiantes de grado quinto, prioriza también la importancia del uso de material concreto, el juego de palabras y dibujos; la relación de lo leído con la realidad que vive el niño. La adquisición de nuevos conocimientos, que solo se entienden si se comprenden, de lo contrario la lectura se convierte en un ejercicio mecánico de descifrar la combinación de consonantes y vocales.

**1.6.1.3 Antecedentes regionales.** A través de la lectura es ineludible que los estudiantes aprendan a comprender, al respecto, Angulo, Cortes y Sotelo (2019), en su investigación *Comprensión lectora en estudiantes de grado tercero en la Institución Educativa Rural Mixta “La Humildad” Municipio de Barbacoas - Departamento de Nariño*, busca fortalecer las estrategias pedagógicas para mejorar la comprensión lectora en estudiantes de grado tercero, en primera instancia, se identifican las causas del problema para proponer una estrategia donde juegan un papel importante los docentes y padres de familia, por el continuo acompañamiento que deben brindar durante el proceso.

La lectura según este trabajo, es un proceso activo donde la meta es que el niño pueda leer correctamente, desarrollar habilidades comunicativas, pero no solamente en su forma de interactuar, sino en cómo relacionarse con sus pares dentro del aula escolar, siendo este un proceso fundamental en la formación integral del educando que provee de una base sólida del aprendizaje y el futuro académico del alumno.

Por otro lado, Rosero y Castillo (2019) en su investigación *“Estrategia pedagógica para mejorar las competencias lectoescritoras a través de la oralidad con cuentos, mitos y leyendas de comunidades afro nariñenses en estudiantes del grado quinto uno de la Institución Educativa Nuestra Señora de Fátima de Tumaco (Nariño)”*; retoman “la importancia de la “oralidad” como estrategia didáctica y práctica, por lo que se debe tener en cuenta que hay la necesidad de mejorar la comprensión lectora, haciendo énfasis en el enriquecimiento del léxico y del vocabulario de los estudiantes, utilizando para ello procesos cognitivos” (Rosero y Castillo, 2019, p. 11)

Como lo afirman los autores, la lectura en voz alta facilita la comprensión de lo leído y es el vehículo para la transmisión de ideas y sensaciones, donde la deficiente lectura expresiva en voz

alta, pone de manifiesto que el alumno no entiende lo que lee y por consiguiente no puede ser entendido por los demás. Por ende, la lectura en voz alta no debe separarse de la lectura comprensiva, en ella se trabaja la técnica: entonación, sentido de la lectura, vocalización, tono de voz, velocidad, parsimonia en la dicción, pero siempre usando textos adecuados a la edad y a los intereses del niño, la cual aplicada correctamente contribuye a lograr una buena comprensión y ayuda al alumno a hablar correctamente en público.

La investigación “Fortalecimiento de la comprensión lectora utilizando la caricatura como estrategia didáctica en el grado 4-a de básica primaria, colegio Comfamiliar de Nariño siglo XXI”, realizada por Jojoa, en la Universidad de Nariño (2018), plantea como objetivo: Utilizar la caricatura como estrategia didáctica para fortalecer la comprensión lectora en el grado 4-A en el Colegio Comfamiliar de Nariño Siglo XXI de la ciudad de San Juan de Pasto, Departamento de Nariño y para su alcance realiza una serie de acciones, en primer instancia para realizar un diagnóstico, posteriormente para recolectar información, hacer su análisis y proponer alternativas de solución a través de la implementación de estrategias pedagógicas.

El trabajo hizo posible el fortalecimiento de la comprensión lectora a través de la caricatura política y social de Quique, donde se desarrollaron diferentes actividades, algunas de ellas orientadas a formar sujetos con pensamiento literal, inferencial y crítico, personas con sentido de pertinencia, que reconocen su cultura desde la caricatura, contribuyendo de esta manera a motivar a los estudiantes frente al desarrollo de propuestas innovadoras.

Esta investigación, desde un comienzo buscó responder el interrogante: ¿cuál es el nivel de la comprensión lectora en los estudiantes del grado antes mencionado?, por tal razón se inició identificando el nivel de la comprensión lectora de los estudiantes a través de un diagnóstico y, así, se pudo alcanzar el primer objetivo específico a través de una encuesta escrita y una escala de Likert, de donde se pudo deducir varios resultados, para comprender en qué nivel se encuentran esos niños para posteriormente proponer una estrategia didáctica para fortalecer la comprensión lectora.

Con la investigación “Estrategias Didácticas para Fortalecer la Enseñanza de la Comprensión Lectora en los Estudiantes del Grado Tercero de la Escuela Normal Superior de Pasto” desarrollada por Benavides y Tovar, (2017) se plantea como objetivo: Relacionar las concepciones y estrategias didácticas aplicadas por los docentes con el fin de construir una propuesta que permita fortalecer la enseñanza de la comprensión lectora de los estudiantes de grado tercero de la Escuela Normal Superior de Pasto.

El trabajo da un aporte significativo desde el punto de vista que permitió fortalecer las concepciones sobre la enseñanza de la lectura por parte del docente, donde se da un valor especial a las estrategias de enseñanza de la comprensión lectora y la dinámica que debe existir entre estudiantes, padres de familia y docentes, esto teniendo en cuenta la gran influencia que ejercen los padres quienes son los que inician en el proceso de motivar y formar hábitos lectores para darle continuidad en la escuela por parte de los docentes.

El trabajo investigativo da importancia a la relación que debe existir entre la realidad de los estudiantes y los textos que se leen, como un insumo importante para garantizar comprensión lectora, de igual forma, la lectura es asumida como un proceso interactivo y de comunicación entre el lector y el texto, donde a través de una estrecha relación se consigue la adquisición y comprensión de nuevos conocimientos.

### **1.7 Marco Teórico Conceptual**

Una investigación tiene solidez cuando se evidencian aportes teóricos y conceptuales que se convertirán en un insumo supremamente importante para el constructo intertextual, donde se relaciona los hallazgos con la teoría presentada. De ahí la pertinencia de presentar el marco teórico con aspectos centrales y fundamentales dentro del proceso investigativo.

### ***1.7.1 Niveles de Comprensión lectora***

La interpretación de textos leídos solo es posible, si se da un verdadero proceso de comprensión lectora; por ende, es necesario que el maestro asuma su rol desde una actitud que motive, partiendo siempre de conocimientos previos, seleccionando textos acordes a los intereses y realidades de los estudiantes y teniendo claro aspectos relacionados con dicho proceso y que a continuación se retomaran.

### ***1.7.2 ¿Qué es la lectura?***

Morles (1991) manifiesta que “sin comprensión no hay lectura” (p. 346), sería el mero proceso de leer por leer, una acción mecánica donde no se evidencian habilidades del pensamiento superiores como el análisis, la síntesis, entre otros, leer implica una serie de procesos mentales que promueven la construcción de nuevos significados a través de la lectura.

Lo anterior da validez a la lectura como una de las habilidades comunicativas esenciales, que hace transversal las habilidades de escuchar, escribir, hablar, las cuales, solo se hacen evidentes cuando se desarrollan procesos lectores significativos.

Por su parte, Millán (2013) refiere a la lectura

desde un ámbito más tradicional y considera que esta es una actividad mecánica en la que se ha de fomentar el reconocimiento de las letras, las sílabas y las palabras. Si el lector asume un papel pasivo frente al texto, no se da la comprensión, es solo un ejercicio de decodificación, aún más si es un proceso individual, porque en el proceso de leer interactúan cuatro componentes: el escritor, el lector, el texto, y el contexto en el cual ocurre todo el proceso. (p. 12)

Laso (2008)

Leer, se convierte en un proceso importante para el desarrollo de la persona, puesto que le permite alcanzar mayores capacidades intelectuales, ser crítico y tomar decisiones con autonomía. Leer de manera correcta va más allá de la simple acción de observar las palabras

impresas en un papel o en una pantalla. Es establecer una relación cercana entre lector y texto, desde la parte intelectual y emocional. Es comprender y reconocer el mensaje del autor, y relacionarlo con la realidad misma del lector, por ende, la única forma de aprender a leer es leyendo. (p. 6)

Por ello, es errado pensar que la lectura se limita únicamente a reconocer ciertos signos lingüísticos y repetir o tratar de hacerlo, textualmente lo escrito; pues va mucho más allá. Leer implica descubrir la intención comunicativa de quien escribe, implica relacionar la nueva información con el contexto inmediato y proponer críticas creativas que vayan más allá de la repetición mecánica.

A lo anterior se hace necesario entender que leer no solamente es descifrar signos (letras), se puede leer imágenes, sonidos, gestos, todo lo que nos rodea para poder entender el mundo y adquirir más y mejores conocimientos.

**1.7.2.1 Comprensión lectora.** Al momento de establecer si de verdad se está desarrollando un verdadero proceso de lectura, es importante destacar lo que se comprende del texto que se lee y por ello, leer comprensivamente, descubrir la intencionalidad del autor, acercarse como lector a las emociones del autor, a su realidad, para establecer relación con la realidad de quien lee.

Camargo y otros (citado por Cotto, Hernández, Magzul, Maldonado, Montenegro, Orozco y Rosales, 2017) piensa que “la comprensión lectora es el principal propósito de la lectura y “es el resultado de la aplicación de estrategias para entender, recordar y encontrar el significado de lo que se ha leído” (p.15). Se lee entonces, para descifrar lo que está escrito en códigos o letras, pero lo relevante, es comprender el contenido de lo que lee, solo así se podría llegar a una adquisición significativa de nuevos conocimientos, donde se pueda recordar con facilidad y establecer relaciones en diferentes contextos.

Ahora bien, la comprensión de lo que se lee está ligada a la interpretación que quien lee puede dar de un determinado texto y lo relaciona directamente, con su entorno social, con el contexto que lo rodea, es allí, cuando se produce una comprensión lectora.

Solé (2019)

Hace énfasis en que la comprensión del texto, exige entablar diálogo con el texto, desde los conocimientos previos, para relacionarlos con los nuevos conocimientos y es allí donde se da un aprendizaje significativo acorde al contexto inmediato del lector. (p. 4)

González (citado por Naranjo y Velásquez, 2012) afirma que “un lector comprende un texto cuando puede darle un significado y lo pone en relación con sus saberes previos e intereses” (p.106). Por lo tanto, la comprensión lectora no sólo implica el saber leer, sino una serie de factores que conllevan a lograr ese resultado, que es el fin último de la lectura.

Comprender es un proceso psicológico complejo, donde tienen incidencia además de factores fonológicos, morfológicos, sintácticos y semánticos, aspectos motivacionales y cognitivos. Leer abarca el empleo de estrategias conscientes que conducen en primer término a decodificar el texto; luego, presupone que el lector capte el significado no solo literal de las palabras y las frases, o el sentido literal de las oraciones, de las unidades supra oracionales o del párrafo, o del contenido literal del texto; sino que, debe captar el significado, el sentido y el contenido complementario lo cual significa, entre otras cosas, el procesamiento dinámico por parte de ese receptor/lector, quien lo desarrolla estableciendo conexiones coherentes entre sus conocimientos y la nueva información que le suministra el texto. (Naranjo y Velásquez, 2012 p. 106)

En el proceso de comprender lo que se lee intervienen diferentes factores, uno de ellos la motivación, y es allí donde el docente debe garantizar ambientes agradables de aprendizaje a través de estrategias novedosas y creativas, teniendo siempre presente que la lectura se debe constituir en un eje transversal del currículo, que permite afianzar el conocimiento y aprendizaje.

La lectura tiene entonces, como principal componente la comprensión, según Guthrie (2004) la lectura no sólo consiste en reconocer palabras o saberlas leer, si los lectores o receptores del texto no captan el mensaje o información que el autor quiere transmitir, no se ha logrado el objetivo que tiene la lectura, lo que significa que el proceso lector no se realizó de forma correcta.

De igual manera, es pertinente tener en cuenta que la comprensión lectora es la capacidad que tiene el ser humano para entender un texto e interpretarlo de acuerdo a la realidad que viene dada por un contexto. Según Cuetos 2021 en su libro *Psicología de la lectura* refiere al respecto, se debe realizar un procesamiento semántico acerca de lo leído de la siguiente manera:

El lector participa activamente en el proceso de comprensión, pese a que la información no está explícita en el texto, para lo cual el lector hace una relación con los conocimientos que ya tiene, de tal manera que pueda extraer ideas principales y a la vez produzca nuevas y mejores ideas. (p. 67)

**1.7.2.2 Niveles de lectura.** Al hablar de niveles de lectura, es pertinente aclarar que estos no se clasifican según el grado de escolaridad que tenga el estudiante, se encuentran inmersos dentro de los procesos lectores que se inician desde la primaria y básicamente son: el nivel literal, inferencial y crítico, aunque algunos autores, desglosan esos niveles en más apartados. Allende y Condemarin (citados por Hernández, Herrera, Valdés y Valenzuela, 2015) divide los niveles de lectura en cinco apartados. (p. 30)

**Cuadro 1**

*Competencias de los niveles de comprensión*

	<b>COMPRENSIÓN LITERAL</b>		<b>REORGANIZACIÓN DE LA INFORMACIÓN</b>	<b>COMPRENSIÓN INFERENCIAL</b>	<b>LECTURA CRÍTICA</b>	<b>APRECIACIÓN LECTORA</b>
<b>COMPETENCIAS</b>	<b>Reconocer</b>	<b>Recordar</b>	<b>Procesos de clasificación y síntesis</b>	<b>Relacionar experiencia personal y realizar conjeturas e hipótesis</b>	<b>Juicio valorativo</b>	<b>Impacto psicológico y estético del texto en el lector</b>
<b>ACCIONES CONCRETAS</b>	Localización e identificación de elementos	Hechos, épocas y lugares.	Clasificaciones: categorizaciones	La inferencia de detalles adicionales del lector	Juicio sobre la realidad	Relación de los hechos, épocas y lugares con cosas que conoce el estudiante
	Nombres, personajes, tiempo.	Detalles	Bosquejos: reproducir de manera esquemática el texto.	La inferencia de un significado	Juicio sobre la fantasía	Inferencias sobre relaciones lógicas: motivos, posibilidades, causas psicológicas y físicas.
	Ideas principales y secundarias	Ideas principales y secundarias	Resúmenes: condensar el texto.	Enseñanza a partir de ideas principales.	Juicio de valores.	Inferencias restringidas al texto sobre: relaciones espaciales y temporales,
	Relaciones causa efecto	Relaciones causa efecto	Síntesis: refundir diversas ideas, hechos.	Posibles consecuencias de hechos.	Análisis y juicio de consecuencias.	Referencias pronominales,
	Rasgos de lugares	Rasgos de personajes	Determinar el orden de las ideas secundarias, si en el texto no aparecen ordenadas.	Qué puedo suceder si el autor presenta otros hechos	Juicio sobre otros hechos que se puedan plantear	Ambigüedades léxicas y relaciones entre los elementos de la oración



De esta manera, cuando se habla del nivel literal, se hace referencia a la información que el lector extrae del texto con facilidad, porque se encuentra explícita en el mismo; en el inferencial, se requiere un mayor esfuerzo o comprensión del texto, puesto que se debe deducir la información que se encuentra en el escrito; y el nivel crítico, donde quien lee pone en juego sus saberes previos y a partir de lo que lee, emite juicios o reflexiones frente a lo que el autor plantea.

Pérez (como se citó en Durango, 2017) afirma:

Cabe definir los niveles de comprensión literal, inferencial y crítico-intertextual. Para el primer nivel, el lector explora el texto, sin profundizar, solo cuenta con la información que se encuentra en el texto, no se hacen interpretaciones. Para el segundo nivel, se hace una comprensión global, el lector deduce información del texto; para el tercer nivel se lleva a cabo una comprensión global del texto, el lector emite juicios y construye representaciones que serán de mucha ayuda. (p. 161)

Por lo tanto, se puede entender que el nivel literal consiste en el reconocimiento de frases y palabras del texto, que no requiere una participación activa por parte del lector, simplemente se realiza una reconstrucción del texto y esta puede dividirse en dos partes:

Gordillo y Flórez (2009) afirman:

El nivel literal se hace evidente en la información que expone el autor de manera explícita. Al respecto se pueden encontrar ideas principales, secuencias, tiempos, lugares, razones de tipo explícito sobre sucesos o acciones. Y así el nivel literal es más profundo, se profundiza y reconoce las ideas que se suceden y el tema principal. (p. 97)

El nivel inferencial, requiere un grado mayor de comprensión lectora, pues el lector debe leer entre líneas, para suponer o deducir lo que está implícito en el texto, va más allá de lo leído, puesto que agrega información nueva a partir de sus saberes previos relacionándolos con lo que se encuentra en la lectura, permitiéndole formular hipótesis y nuevas ideas; así mismo, permite realizar deducciones lógicas, pero también hacer suposiciones que se extraen a partir de datos

explícitos en el texto, pero que permiten presuponer otros, es decir, que no todo está explícito, el lector puede deducir información.

Gordillo et al (2009) señala que dentro del proceso del nivel de lectura inferencial se pueden incluir las siguientes operaciones:

1. inferir detalles adicionales que, según las conjeturas del lector, pudieron haberse incluido en el texto para hacerlo más informativo, interesante y convincente;
2. inferir ideas principales, no incluidas explícitamente;
3. inferir secuencias sobre acciones que pudieron haber ocurrido si el texto hubiera terminado de otra manera;
4. inferir relaciones de causa y efecto, realizando hipótesis sobre las motivaciones o caracteres y sus relaciones en el tiempo y el lugar;
5. predecir acontecimientos con base en una lectura no concluida;
6. interpretar un lenguaje figurativo. (p.98)

Finalmente, el nivel crítico, se considera el ideal que se debe alcanzar al leer, evidenciado en la capacidad de dar juicios sobre lo que ha leído, aceptar o rechazar lo que se le propone, pero siempre y cuando, lo haga con argumentos válidos, es decir, que evalúa todo lo que logró abstraer del escrito.

Gordillo et al. (2009) los juicios pueden ser de realidad o fantasía según la experiencia del lector con su contexto; de adecuación y validez; es decir, que no se conforma con lo que está en el texto, sino, que lo confronta con otros textos o fuentes de información para dar cuenta de su veracidad; de apropiación, donde el lector evalúa lo que lee para relacionarlo; de rechazo o aceptación, lo que significa que puede apropiarlo o desecharlo, de acuerdo con su formación en valores e ideología moral.

Teniendo en cuenta los anteriores aportes teóricos, es evidente tener presente que los estudiantes del grado 8º, quienes constituyen la muestra de estudio, deben evidenciar un nivel de lectura crítico; sin embargo, se ven casos en que los estudiantes se limitan a dar respuestas literales, lo más fácil,

lo que se halla en el texto. Hace falta implementar estrategias que motiven y fomenten el amor hacia la lectura, no como una tarea escolar, sino como un hábito que promueve nuevos conocimientos, útiles para entender el mundo y aportar significativamente a su transformación.

Concluyendo, se puede decir que el nivel literal se hace cuando se lee líneas, de manera superficial; el nivel inferencial cuando se lee entre líneas y se empieza a descubrir elementos que no están explícitos y el nivel crítico cuando se trasciende en descubrir aspectos más profundos que el autor quiere transmitir y que generan procesos de análisis y reflexión para proponer y criticar.

### ***1.7.3 Estrategia pedagógica***

Una estrategia pedagógica para que adquiera sentido significativo, debe tener como base los intereses y necesidades de los estudiantes, incentivando en ellos motivación por aprender cosas nuevas a través del uso de recursos didácticos que promuevan acciones innovadoras.

Al respecto Gamboa (2013),

expresa que una estrategia pedagógica comprende todas las acciones realizadas por el docente dentro de su práctica pedagógica, sin obviar que esta debe relacionarse coherentemente con el currículo para alcanzar conocimientos de calidad, con un proceso de enseñanza - aprendizaje dinámico y novedoso. (p.3)

Ahora bien, hablar de una estrategia pedagógica para mejorar los niveles de comprensión lectora, es un reto para los maestros en los procesos de enseñanza – aprendizaje, puesto que conlleva a mejorar el desempeño de los estudiantes, desde el punto de vista que la lectura es transversal a todas las áreas del conocimiento.

**1.7.3.1 Etapas de la estrategia pedagógica.** La implementación de una estrategia comprende varias etapas desde un diagnóstico para conocer la realidad hasta una evaluación para detectar fortalezas y debilidades con el fin de generar acciones de mejora. A continuación, se presenta un esquema detallando las diferentes fases:

**Figura 1**

*Etapas para una implementación de una estrategia*



Es indispensable también, reconocer que una estrategia pedagógica obedece a algunas características, necesarias para tener en cuenta en caso de un proceso de implementación, en dicho proceso no se debe obviar la activación de conocimientos previos o reconocimiento de presaberes, que son aprendizajes adquiridos anteriormente a través de diversas experiencias; así mismo, se debe tener presente la orientación necesaria que se ha dar a los estudiantes, ya que la estrategia tiene que ser tan novedosa que capte la atención de los estudiantes, debe producir una activación neurológica, para que estén siempre despiertos.

A su vez, la estrategia pedagógica exige la organización de la información que se aprende: Proceso que se hace a medida que avanza el proceso, de tal manera que se garantiza que la información siempre va a estar a la mano de quien esté interesado en conocer los resultados del proceso.

#### ***1.7.4 Pertinencia de la estrategia***

Una estrategia pedagógica es pertinente cuando cumple con las expectativas para las cuales fue creada y se ajusta a la realidad que viven sus directos beneficiarios, la pertinencia se puede valorar

mediante un proceso pedagógico que se realiza de manera continua, participativa y sistemática, todo con el fin de mirar avances y posibilitar la mejora de aquellos aspectos débiles.

**1.7.4.1 Estrategias de lectura.** Hace referencia a los pasos o procedimientos que se deben desarrollar para lograr una comprensión lectora eficaz, que conlleve al estudiante al entendimiento, interpretación y criticidad del texto.

Sierra Salcedo, R. A., (2007)

aborda el tema de la estrategia pedagógica como un término cuya definición más elemental es asumirla como el arte de dirigir las operaciones con dos componentes: uno cognitivo, conjunto de reglas y principios y otro interventivo (operaciones) como los medios para alcanzar un resultado. (p. 5)

Autores como Valls (citado por Peña, 2000), señalan:

que las estrategias tienen puntos en común con los procedimientos; estos son un conjunto de acciones ordenadas y finalizadas, es decir, dirigidas a la consecución de una meta. Una estrategia regula la actividad de las personas, teniendo en cuenta que su aplicación permite seleccionar, evaluar, persistir o abandonar determinadas acciones para llegar a conseguir el objetivo propuesto. Una estrategia da mayor autonomía a los estudiantes, les exige fluidez y constancia en el proceso, donde el docente es un orientador. (p. 160)

De esta manera, a través de las estrategias de lectura se pretende alcanzar una comprensión lectora eficaz por parte de los estudiantes a la hora de enfrentarse a los diferentes tipos de texto que a diario está leyendo, ya sean verbales o no verbales.

Por otra parte, y de acuerdo al aporte de Sierra Salcedo R. a. (2007)

Es importante tener presente que la estrategia se puede modificar y o delimitar constantemente de acuerdo a los cambios y a las exigencias de transformación que surjan, todo encaminado a

mejorar los resultados finales, para el caso de la presente investigación la estrategia se podrá modificar en cuanto a tiempos, duración, nivel de transversalidad. (p. 11)

En el mismo orden de ideas y de acuerdo a la necesidad de modificación, el mismo autor hace su aporte en cuanto a los componentes de una estrategia, mencionando entre otros la orientación o aspiración futura, la implicación o influencia en la realidad de los estudiantes, la formulación, la planificación, la ejecución y el control.

Así mismo se presentan algunos ejemplos de estrategias sobre la lectura:

**Estrategia 1: la predicción.** Anunciar algo partiendo de indicios y observaciones, una estrategia propia para el nivel inferencial de comprensión lectora. Una estrategia que lleva al estudiante a usar sus conocimientos previos. Solé (1992) Se realizan predicciones basándonos en la información que nos proporciona el texto, y nuestro conocimiento sobre el tema de la lectura, los textos y el mundo en general. (p. 20)

En definitiva, las interpretaciones que a partir de las predicciones y su verificación vamos realizando en el curso de la lectura, implican la deducción de lo fundamental del texto en relación con los objetivos que nos han llevado a leerlo, y nos permiten ir orientando nuestra lectura de una manera cada vez más precisa y crítica, haciéndola más eficaz. (Solé, 1992, p.26)

Para hacer predicciones, el lector necesita tener habilidad para retener y recordar información; identificar detalles relevantes, inferir; analizar; relacionar la información del texto con conocimientos y experiencias previas, sacar indicios de textos gráficos, generalizar, sacar conclusiones, entre otras.

**Estrategia 2: la inferencia.** La inferencia es otra de las estrategias que se aplican a la hora de realizar procesos lectores, la cual consiste en que el estudiante o lector debe descubrir información que no se presenta directamente en el texto, le exige mayor concentración y un grado más alto de interpretación de lo que está leyendo. Forero y Guerra (2015)

La inferencia activa procesos más complejos, los cuales le exigen al lector ir más allá del procesamiento de palabras o frases aisladas para hacer relaciones más estructuradas. Es exigente porque los estudiantes deben activar simultáneamente dos o más informaciones textuales, en ocasiones distantes entre sí, integrar las partes del texto e identificar su coherencia local y global. (p. 39)

De esta manera, se entiende que hacer inferencias en un texto es un tanto complejo y es allí, donde los estudiantes muchas veces presentan dificultades, puesto que requieren que la información esté explícita en el escrito para poder dar respuesta más rápidamente a preguntas que se le plantean.

A la hora de inferir en un texto, básicamente lo que se pretende es complementar la información que se encuentra en el mismo con relación a diferentes aspectos. Cuando se hace inferencia, el lector está en capacidad de completar la información expresando aquello que no está explícito.

***Estrategia 3. Confirmación y autocorrección.*** Cuando el lector es expuesto a la estrategia de predicción, éste, debe confirmar que sus anticipaciones a lo que seguía en el texto, de verdad son ciertas y cuando lo hace, entonces lo confirma, pero, si sus predicciones estuvieron erradas, entonces las corrige, acción que fortalece el aprendizaje y vivifica la imaginación del niño. El lector puede confirmar las anticipaciones y se da la oportunidad de rectificar si la anticipación es incorrecta. Forero (2015, p. 13)

Los lectores hasta este momento, van haciendo un análisis del contenido del texto para determinar, hasta qué punto han logrado adelantarse a través de las predicciones, de tal forma que se pueda ir comprobando predicciones, anticipaciones o inferencias

Ahora bien, la estrategia “la revista escolar” presenta de manera inmersa las estrategias antes mencionadas, porque el trabajo gira en torno a los escritos de los mismos estudiantes. Visto de esta manera se hará un trabajo entre pares y es allí donde se gana motivación e interés hacia la lectura.

## 1.8 Marco Contextual

### 1.8.1 Macro contexto

#### Figura 2

Mapa de la institución

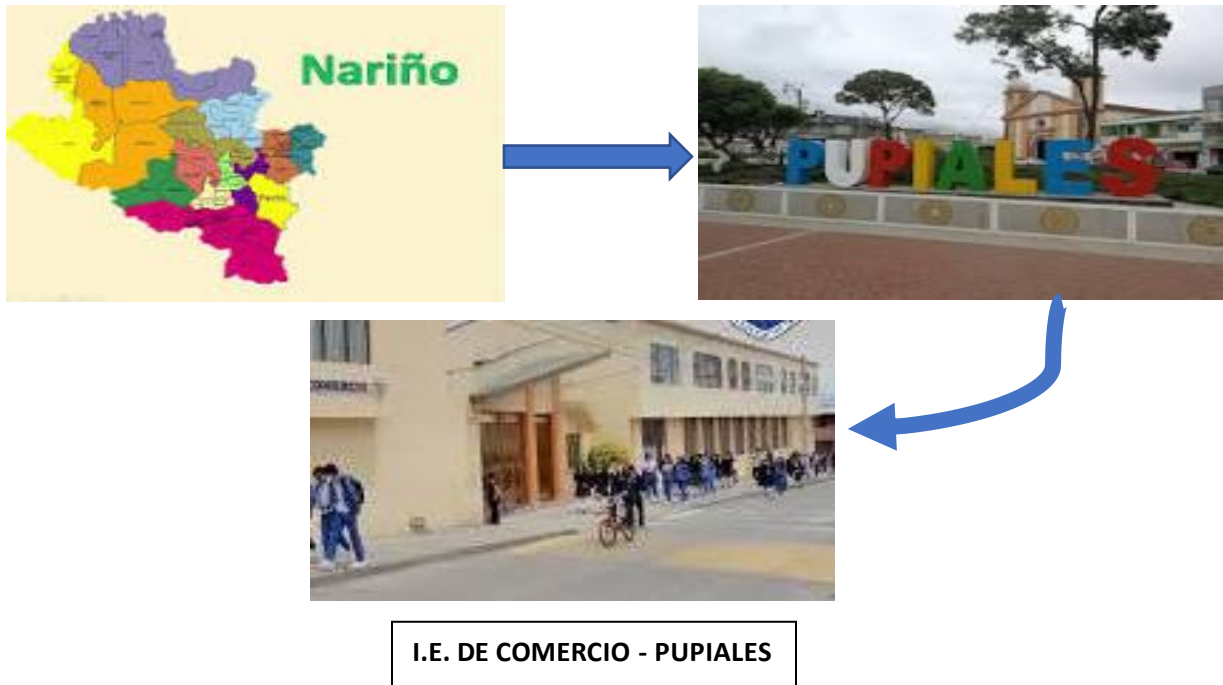

Fuente: [https://www.facebook.com/inedec/?locale=es\\_LA](https://www.facebook.com/inedec/?locale=es_LA)

El municipio de Pupiales se encuentra situado a 91 km al sur de la capital del departamento de Nariño, a una altura de 3014 m.s.n.m., ubicado en la cordillera de los Andes, a una distancia de siete kilómetros de la ciudad de Ipiales, 10 km de la frontera con Ecuador.

De igual manera, limita al norte con los municipios de Guachucal, Iles y Sapuyes; al sur con Ipiales y Aldana; al oriente con Gualmatán e Ipiales y al occidente con Aldana. La zona urbana del municipio, está conformada por nueve barrios y trece veredas; el corregimiento de José María Hernández, está conformado por 11 veredas.



Pupiales cuenta con cuatro instituciones educativas, como son; el Instituto Nacional de Comercio, el Instituto Técnico Agropecuario “José María Hernández”, la Escuela Normal Superior “Pío XII” y la Institución Educativa “Los Héroes”, cada una con sus respectivas escuelas asociadas.

**1.8.1.1 Micro contexto.** La Institución Educativa de Comercio pertenece al municipio de Pupiales, cuenta con los niveles o grados desde el preescolar hasta el grado once. La básica secundaria y la media contempla el bachillerato con enfoque comercial, ubicada en el sector urbano; comprende una población estudiantil de 498 estudiantes en la secundaria.

La Institución Educativa de Comercio forma integralmente a niños, niña y jóvenes, propende por una educación basada en competencias para que los egresados puedan ingresar al sector laboral comercial y/o universitario. Busca posicionarse entre las primeras instituciones que ofrecen educación comercial en la región, contribuyendo a la solución de problemas acorde con las exigencias técnico-científicas, sociales, económicas y políticas del país.

Es importante también dar a conocer la manera como en la institución se desarrollan procesos lectores y al respecto cabe mencionar que la exigencia recae sobre el área de Humanidades, específicamente en los docentes de Lengua Castellana, las demás áreas asumen la lectura como algo secundario, ya que ésta no es asumida como un eje transversal del currículo.

## **1.9 Marco Legal**

El desarrollo del proyecto implica conocer la normatividad colombiana que constituye el fundamento para el diseño curricular en las diferentes instituciones educativas del país, específicamente la ley general de educación

En este orden de ideas la Ley General de Educación 115 de 1994, plantea la lectura como una actividad importante de formación, ya que permite al individuo identificar, explicar relaciones entre pensamiento, lenguaje y realidad, asimismo facilita el reconocimiento de diversos significados que conllevan a identificar actos comunicativos.

Las cuatro habilidades comunicativas: hablar, escribir, escuchar y leer a las que se refieren los lineamientos curriculares de la lengua castellana (1998), son consideradas como ejes dentro del proceso de interpretación y producción de textos, de allí que la estrategia para la promoción de la comprensión debe tener en cuenta la importancia de no fragmentar el texto ni el proceso lector; implementar estrategias pedagógicas antes, durante y después de la lectura. En relación con los componentes de aprendizaje lector, resalta la habilidad para reflexionar sobre el proceso de comprensión.

Los Estándares Básicos de Competencias del Lenguaje (2006)

son fundamentales en la actividad lingüística de comprensión y producción. Estos estándares se orienten hacia el desarrollo y el dominio de las capacidades expresivas y comprensivas de los estudiantes tanto en lo verbal como en lo no verbal, que les permitan, desde la acción lingüística sólida y argumentada, interactuar activamente con la sociedad y participar en la transformación del mundo. (p. 21)

### **1.10 Marco Ético**

Dentro del marco teórico, es necesario el marco ético que nos conduce a reconocer que es necesario reconocer los reglamentos existentes en conformidad con la investigación, en primer lugar, la Resolución 8430 de 1993 - 1, asume lo siguiente:

Artículo 5. Lo relacionado con el criterio de respeto a la dignidad y la protección de sus derechos de dignidad.

Artículo 3 – Dignidad humana y derechos humanos

1. Se habrán de respetar plenamente la dignidad humana, los derechos humanos y las libertades fundamentales.

2. Los intereses y el bienestar de la persona deberían tener prioridad con respecto al interés exclusivo de la ciencia o la sociedad.

Artículo 5 – Autonomía y responsabilidad individual

Se habrá de respetar la autonomía de la persona en lo que se refiere a la facultad de adoptar decisiones, asumiendo la responsabilidad de éstas y respetando la autonomía de los demás. Para las personas que carecen de la capacidad de ejercer su autonomía, se habrán de tomar medidas especiales para proteger sus derechos e intereses.

#### Artículo 6. Criterios para el desarrollo de la investigación

- a. Principios científicos y éticos que la justifiquen.
- b. Solo se realiza cuando el nuevo conocimiento no ha podido ser consolidado por otros medios.
- c. Garantizar seguridad a los beneficiarios, informar oportunamente sobre posibles riesgos.
- d. Contará con el Consentimiento Informado y por escrito del sujeto de investigación o su representante legal con las excepciones dispuestas en la presente resolución.
- e. Se llevará a cabo cuando se obtenga la autorización: del representante legal de la institución investigadora y de la institución donde se realice la investigación, el consentimiento Informado de los participantes; y la aprobación del proyecto por parte del Comité de Ética en Investigación de la institución.

#### Artículo 9 – Privacidad y confidencialidad

La privacidad de las personas interesadas y la confidencialidad de la información que les atañe deberían respetarse.

#### Artículo 10 – Igualdad, justicia y equidad

Se habrá de respetar la igualdad fundamental de todos los seres humanos en dignidad y derechos, de tal modo que sean tratados con justicia y equidad.

#### Artículo 11 – No discriminación y no estigmatización

Ningún individuo o grupo debería ser sometido por ningún motivo, en violación de la dignidad humana, los derechos humanos y las libertades fundamentales, a discriminación o estigmatización alguna.

#### Artículo 12 – Respeto de la diversidad cultural y del pluralismo

Se debería tener debidamente en cuenta la importancia de la diversidad cultural y del pluralismo. No obstante, estas consideraciones no habrán de invocarse para atentar contra la dignidad humana, los derechos humanos y las libertades fundamentales o los principios enunciados en la presente Declaración, ni tampoco para limitar su alcance.

#### Artículo 13 – Solidaridad y cooperación

Se habrá de fomentar la solidaridad entre los seres humanos y la cooperación internacional a este efecto.

#### Artículo 15 – Aprovechamiento compartido de los beneficios

1. Los beneficios resultantes de toda investigación científica y sus aplicaciones deberían compartirse con la sociedad en su conjunto y en el seno de la comunidad internacional, en particular con los países en desarrollo. Como beneficio principal estará la asistencia especial y duradera a las personas y los grupos que hayan tomado parte en la actividad de investigación y reconocimiento de los mismos;

Así las cosas, la presente propuesta de investigación hará eco de los principios señalados ut supra, así:

- 1.- Valor social o científico: En los términos expresados en el acápite de justificación.
- 2.- Validez científica: Representada en la coherencia entre objetivos (general y específicos), y la metodología indicada.
- 3.- Consentimiento informado: Toda interacción con personas con el fin de obtener información, necesitará la manifestación expresa y voluntaria de su deseo de participación.
- 4.- Observación participante: Toda interacción con grupos de personas o de una de ellas en su medio, se hará evitando intromisiones que alteren su cotidianidad.
- 5.- Confidencialidad: Toda información suministrada por las personas estará resguardada y su identidad será protegida.
- 6.- Grabaciones de audio y vídeo: Toda información que se documente en audio y vídeo requerirá del consentimiento informado de las personas, se registrará por el principio de confidencialidad y estará resguardada de la mejor manera, de tal forma que su acceso sea restringido.

7.- Respeto por los participantes: Que implica seguir los principios éticos aquí formulados.

8.- Selección equitativa de los sujetos: Las personas, de las cuales se requiera información, serán escogidos de manera equitativa para evitar sesgos.

9.- Comité de ética: Toda duda sobre la aplicación o interpretación de los criterios aquí señalados será remitida al Comité de ética.

## **1.11 Metodología**

### ***1.11.1 Paradigma de Investigación***

El paradigma de investigación utilizado en este trabajo es el cualitativo; al respecto Corona Losé (2018) manifiesta que este paradigma:

Se apoya en modelos de tipo comprensivo y comportamental, con una visión transformadora de la realidad, permite hacer miradas introspectivas para dar respuesta a situaciones propias del ser humano como las emociones, la afectividad, entre otros.

Es un enfoque novedoso y con características flexibles, un enfoque influenciado por la cultura y las relaciones sociales en un determinado contexto, permitiendo comprender realidades desde el percibir, pensar, sentir y actuar; porque su alcance es recolectar y analizar la información en todas las formas posibles, exceptuando la numérica. (p. 30)

Cuenya y Ruetti (2010) afirman

El análisis cualitativo es un proceso explorativo, descriptivo para generar nuevas teorías después de un procesamiento detallado de la información encontrada. Se apoya primordialmente en la realidad de los sujetos objetos de la investigación (p. 273)

Los participantes son los principales testigos de la situación problema, evidencian y atestiguan cada uno de los fenómenos citados. Por ende, la clave para entender el paradigma de la investigación cualitativa recae sobre los individuos que conforman el estudio, además de su

interacción con el entorno. Para la presente investigación, los estudiantes viven la realidad que se va a transformar.

En este sentido y con el fin de comprender mejor, Niño (2011) destaca las siguientes características del paradigma cualitativo:

Es un enfoque que propende por la comprensión integral de los fenómenos, desde un modelo interpretativo; su método el inductivo, no se usan hipótesis ni variables, ni la medición, por lo general, el investigador hace parte e interactúa con la población estudiada, la mayor parte del proceso es reflexivo; se utiliza la etnografía, la IA, la historia de vida como tipos de investigación y como técnicas, la observación, la entrevista, los diarios. (p. 30 y 31)

### ***1.11.2 Enfoque de Investigación***

La investigación utiliza como enfoque de investigación el crítico social. De este enfoque Melero (2012) afirma:

La concepción crítica, recoge como una de sus características fundamentales, que la intervención o estudio sobre la práctica local, se lleve a cabo, a través de procesos de autorreflexión, que generen cambios y transformaciones de los actores protagonistas, a nivel social y educativo. (p.343)

Alvarado y García (2008) establece que entre las características más importantes del enfoque en el ámbito de la educación son:

La adopción de una visión global y dialéctica de la realidad educativa; (b) la aceptación compartida de una visión democrática del conocimiento, así como de los procesos implicados en su elaboración; y (c) la asunción de una visión particular de la teoría del conocimiento y de sus relaciones con la realidad y la práctica.

De esta manera, se pretende generar algunos cambios desde la autorreflexión de los protagonistas de esta investigación, que, para el caso, serían los estudiantes; así mismo, intentar transformar los procesos de lectoescritura en la comunidad, objeto de estudio.

### ***1.11.3 Tipo de Investigación***

Se utiliza un tipo de investigación acción (IA), Elliott (citado por Bisquerra y otros, 2009) afirma que es:

El estudio sobre una situación social, un proceso reflexivo sobre acciones humanas y para nuestro caso, las situaciones sociales que viven los docentes, a través de la IA se amplía el diagnóstico y se plantean acciones para modificar y mejorar la situación. (p. 370)

Los rasgos más destacados de este tipo de investigación según Kemmis y McTaggart (citado por Bisquerra y otros, 2009) se resumen en características como participativa, introspectiva, colaborativa, fomenta la autocrítica, sistemática, implica registrar, recopilar, analizar juicios y reacciones sobre lo que ocurre para producir cambios significativos.

Este tipo de investigación, favorece el trabajo a desarrollar, pues requiere de la participación y colaboración activa de los integrantes del objeto de estudio, que para el caso son los estudiantes de grado octavo de la Institución Educativa de Comercio, volviéndolos más críticos frente a la realidad que viven para que se generen los cambios o transformaciones necesarios para mejorar sus prácticas; partiendo de las reflexiones que el investigador pueda obtener a partir del proceso investigativo, se pretende que los alumnos, con la implementación de mejores estrategias de lectura, puedan comprender mucho mejor todo aquello que leen y a su vez, los conlleve a ser ciudadanos críticos y con criterios propios a la hora de tomar decisiones.

### ***1.11.4 Unidad de Análisis y Unidad de Trabajo***

**1.11.4.1 Unidad de análisis.** Para la ejecución de la presente investigación se trabajará con la comunidad educativa de la Institución Educativa de Comercio del Municipio de Pupiales, Sede Uno, que comprende 438 estudiantes.

**1.11.4.2 Unidad de trabajo.** Para describir la unidad de trabajo de los estudiantes se tiene en cuenta la (tabla 2), donde se muestra los grados a trabajar, el número de niños y niñas por grado. Al final, la unidad de trabajo se constituye por 23 estudiantes del grado octavo C.

#### 1.11.4.3 Número de estudiante que participarán en la investigación

**Tabla 2**

*Número de estudiantes participantes*

<b>GRADO</b>	<b>N° NIÑAS</b>	<b>N° NIÑOS</b>	<b>TOTAL</b>
8°C	12	11	<b>23</b>
<b>TOTAL</b>	<b>12</b>	<b>11</b>	<b>23</b>

De acuerdo con Otzen y Manterola (2017) teniendo en cuenta las características de la presente investigación, se utiliza un muestreo no probabilístico, donde la selección de los sujetos de estudio depende de ciertos criterios: que sean estudiantes del grado octavo, que reciban clase de lengua castellana con un mismo docente.

### 1.12 Procedimiento Metodológico

Bisquerra et al (2009), propone un procedimiento que contempla las siguientes fases:

1. Planificación. Consiste en determinar cuál es el problema o foco de investigación, el diagnóstico del problema o estado de la situación y acción estratégica; entonces se identifica el problema, se hace una descripción y explicación de la situación, se recolecta información sobre el tema y sobre la acción a implementar, para terminar, se plantea la propuesta de mejora.

2. Acción. Se aplica la acción estratégica determinada en la fase anterior, muy importante tener en cuenta un cronograma muy bien organizado.



3. Observación. Se hace una observación minuciosa sobre la acción para recoger y analizar datos, y posteriormente hacer un proceso reflexivo.

3. Reflexión. Se realiza el análisis e interpretación de los datos, se extrae el significado de los mismos para la elaboración conceptual de la nueva información, buscando la forma adecuada de expresarla para garantizar un proceso comunicativo asertivo. En esta fase se contempla actividades como: Recopilación de la información, reducción de la información, disposición y representación de la información, validación de la información, e interpretación de la información.

### ***1.12.1 Técnicas e Instrumentos de Recolección de Información***

**1.12.1.1 Técnicas de recolección de información.** Las técnicas que se usarán en esta investigación son el taller, la entrevista y la observación.

Se emplea el taller, el cual de acuerdo con Cancedelo, Ortiz y Unger (2003): “Su gran ventaja es que puede desarrollarse en un ambiente grupal y participativo. Esto hace posible los intercambios de experiencias y, con ello, la generación de múltiples y mutuos aprendizajes” (p. 33). Para la presente investigación, el taller es dirigido a la unidad de trabajo de estudiantes del grado octavo y específicamente el curso 8°C, que corresponde a 23 estudiantes.

Se usará, además, la entrevista semiestructurada, la cual, de acuerdo con Díaz, Martínez, Torruco y Varela (2013): posibilita la adaptación a los sujetos para motivar al interlocutor, aclarar términos, identificar ambigüedades y reducir formalismos. (p. 163)

La entrevista permite recolectar información de diferente índole. Además, en lo referente a la investigación de corte cualitativo, es una técnica de recolección de la información, que no sólo aporta a sí misma, sino que también sirve como un complemento para otras técnicas como la observación (Bisquerra, 2009). Por lo tanto, para esta investigación, la entrevista permitirá recoger información para la técnica de observación, que también se trabajará en este trabajo investigativo.

Además, se utiliza la observación como técnica para recolectar información, a través de ésta el investigador interactúa con el sujeto de estudio y está inmerso en la cotidianidad, se aplica a

cualquier conducta o situación social; con esta técnica se logra apreciar las prácticas pedagógicas de los docentes y pormenores de la situación problema identificada.

Mead, Blumer y Goffman (citados por Bisquerra, 2009) señalan: Que es el investigador quien debe convivir, compartir, acompañar al grupo en todas las situaciones de la cotidianidad para poder captar la realidad. (p. 333).

Para la presente investigación se utiliza la observación participante, esto teniendo en cuenta que el investigador, es docente del área de castellano y como tal, se encuentra inmerso dentro del proceso educativo que deben desarrollar sus estudiantes y de esta manera, interactuar con ellos para conocer mejor el problema de investigación y las acciones que puedan aportar a su solución.

**1.12.2.2 Instrumentos de recolección de información.** Para la recolección de información se utiliza como instrumentos el formato del taller, el diario de campo y el cuestionario (Anexos 4, 5 y 6).

El formato del taller pedagógico a aplicar a los estudiantes del grado 8°, permitirá determinar el nivel lector en que se encuentran los mismos, por ello, es importante que cumpla con determinadas características que faciliten su ejecución dentro de la investigación. Al respecto Alfaro y Badilla (2015) Manifiestan que

un taller pedagógico se debe planear con antelación, se desarrolla en un tiempo no superior a 4 horas, exige el establecimiento de una agenda y la utilización de material de apoyo, su aplicación se realiza con grupos poco numerosos, debe ser dinámico, flexible y participativo, muy importante tener en cuenta la motivación, el desarrollo de la temática, el cierre y la evaluación. (p. 98)

En cuanto al diario de campo, este es un instrumento que permitirá sistematizar la investigación, mejorarla, enriquecerla y transformarla para que el resultado contribuya a mejorar las estrategias pedagógicas para lograr desarrollar la competencia lectora en los estudiantes.

Bonilla y Rodríguez (2007) afirman:

El diario de campo debe permitirle al investigador un monitoreo permanente del proceso de observación. Puede ser especialmente útil [...] al investigador, en él se toma nota de aspectos que considere importantes para organizar, analizar e interpretar la información que está recogiendo. (p. 77)

Por otro lado, en cuanto al cuestionario para la entrevista estructurada, se diseñará con preguntas abiertas, claras, únicas y simples para que sean respondidas por los estudiantes de grado octavo.

Meneses y Rodríguez (2017) afirma:

El cuestionario ocupa este espacio en el contexto de la investigación social por atender a tres requerimientos principales:

- necesidad de producir y recoger datos estructurados para tomar decisiones,
- gracias a la colaboración de las propias personas como auto informadores,
- con una precisión (o error) conocida para las afirmaciones obtenidas. (p. 7)

## 2. Análisis e interpretación de los resultados

### 2.1 Procesamiento de la información

El procesamiento de la información es el resultado de la interpretación de los instrumentos de recolección de información aplicados a los estudiantes y docentes del grado octavo de la I. E. de Comercio del municipio de Pupiales, al respecto, se aplicó un taller de caracterización, revisión documental y entrevista semiestructurada dirigida a estudiantes, instrumentos que una vez aplicados brindaron suficiente información para establecer acciones de comparación de resultados.

Inicialmente se realizó el vaciamiento de información en una matriz donde se hizo una comparación entre las respuestas, posibilitando obtener un consolidado por pregunta de cada uno de los instrumentos; cabe aclarar que, si bien la metodología utilizada en el presente proyecto es de carácter cualitativo, en este caso se recurre a porcentajes y gráficas generadas de datos numéricos que complementan el enfoque utilizado y que le dan claridad a la información recolectada.

Se lleva a cabo un método comparativo de las recurrencias de carácter cualitativo teniendo en cuenta el método de codificación abierta, axial y selectiva.

**Tabla 3**

*Codificación abierta, axial y selectiva*

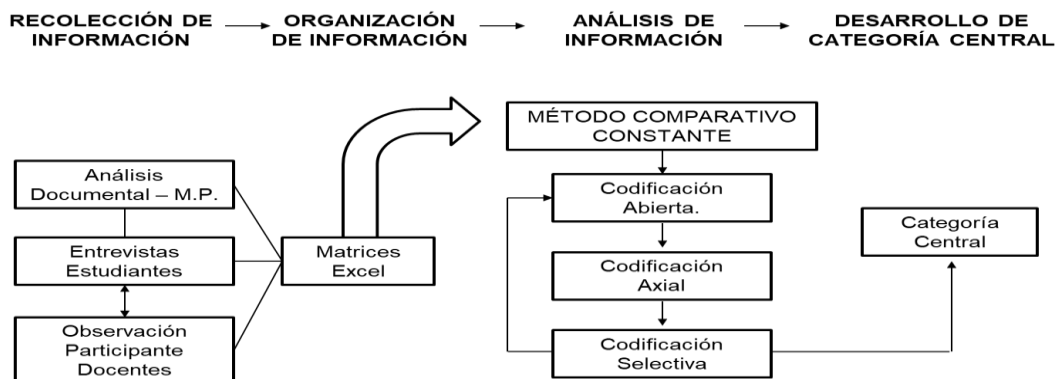

Teniendo en cuenta lo anterior, es pertinente mencionar que Vives y Hamui (2021) manifiesta que dentro del proceso de codificación se presentan 3 momentos,

Primero, la codificación abierta permitió la identificación de conceptos que se relacionan y las similitudes encontradas a través de las interacciones con los estudiantes. Segundo, la codificación axial hace posible la reagrupación de los datos resultantes de la codificación abierta relacionando conceptos y ya en un tercer momento. Tercero la codificación selectiva condujo a una serie de categorías deductivas como ejes de la temática correspondiente a la presente investigación.

Por otra parte, el proceso de triangulación propuesto por Francisco Cisterna constituye una guía, ya que permite hacer un análisis de la información obtenida de los diferentes estamentos de la unidad de análisis, en relación a los principales temas de la investigación. Este proceso conduce a establecer conclusiones y/o proposiciones, agrupando las respuestas relevantes por recurrencias y clasificándolas según coincidencias en cada uno de los instrumentos aplicados. (Cisterna, 2005)

## **2.2 Análisis del primer objetivo**

Para dar a conocer el primer objetivo se traza de acuerdo con las categorías y subcategorías, esto se logró mediante la aplicación de la técnica de taller diagnóstico. A continuación, se presenta los resultados obtenidos:

### ***2.2.1 Niveles de comprensión lectora en los estudiantes del grado octavo de la I.E de Comercio del municipio de Pupiales***

En el primer objetivo del trabajo investigativo se identificó el nivel de comprensión lectora de los estudiantes del grado 8° de la Institución Educativa de Comercio del Municipio de Pupiales, para lo cual, se aplicó a 23 estudiantes, el Taller de caracterización de comprensión lectora (TCL), tomado del libro Hipertextos Ed. Santillana (2010) su aplicación pretende indagar sobre la situación problema en cuanto al nivel de comprensión lectora de los estudiantes, incluye además, una serie de preguntas en torno a una lectura corta con el fin de obtener información sobre el nivel de

comprensión en el cual se ubican los estudiantes. El texto presentado aborda interrogantes cuyas respuestas se clasifican de la siguiente manera:

**Tabla 4**

*Nivel de comprensión lectora en los estudiantes*

<b>NIVEL DE COMPRESIÓN LECTORA</b>	<b>PREGUNTAS</b>
LITERAL	2, 3, 6, 7, 8, 17
INFERENCIAL	1, 4, 5, 10, 12, 13,14, 15, 16, 18
CRÍTICO	9, 11, 19, 20

Al tener en cuenta la anterior información, se pudo observar que el taller presenta una serie de interrogantes cuyas respuestas dan evidencia del nivel de comprensión lectora en el que se encuentran los estudiantes. (Ver anexo 5).

Después de la aplicación del taller, los resultados se pueden expresar a través de la siguiente gráfica:

**Gráfica 1**

*Nivel de comprensión lectora*

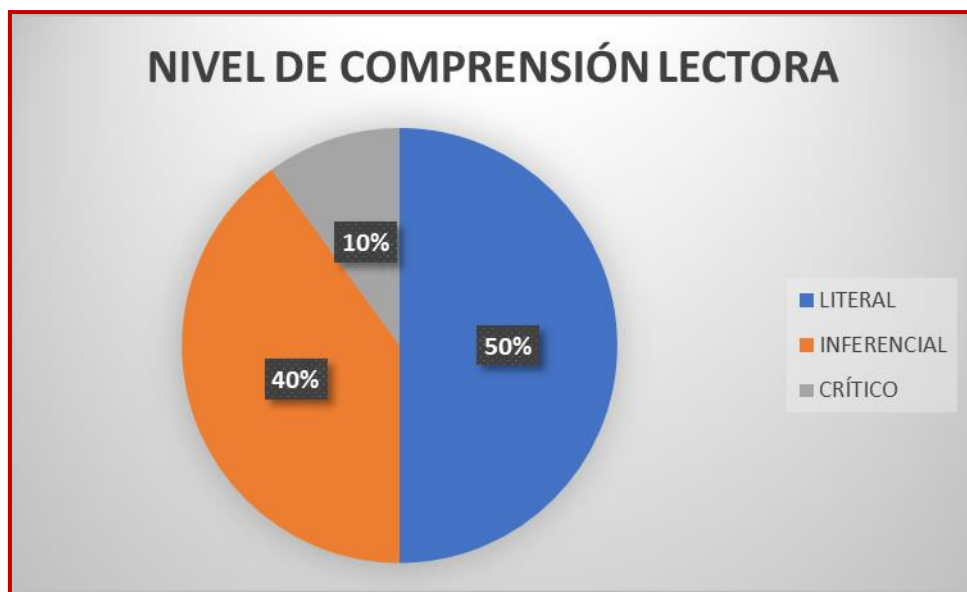

El taller permitió identificar el nivel de comprensión lectora en que se encuentran los estudiantes y las dificultades presentadas en cada nivel, esto con el fin de plantear estrategias que garanticen mejorar, teniendo presente el sentido transversal de la lectura dentro del proceso de aprendizaje.

En el Nivel Literal (NL), se encontró que los estudiantes tienen una capacidad para comprender el significado explícito de un texto y recuperar información literal de fragmentos textuales, saben identificar lo expresado de manera textual. Los estudiantes identifican información expresa, ubicando elementos básicos del contenido del texto presentado como el tiempo, lugares, hechos, personajes y narrador, lo que indica que se encuentran en un nivel medio en cuanto a su capacidad de comprensión literal.

Así mismo en cuanto al NL, se evalúa el proceso de ordenar temporalmente los hechos narrados en un texto a partir de información puntual, se evidenció que la mayoría de los estudiantes no acertaron en estas preguntas. Se concluye que tienen dificultad para reconocer la estructura y secuencia de acciones, correspondiente a un bajo nivel de comprensión literal.

Con respecto a la evaluación del Nivel Inferencial (NI), se pretende valorar la capacidad de los estudiantes para deducir el significado de una expresión en un texto. La información recolectada

muestra que pocos estudiantes responden acertadamente. Se les dificulta relacionar la información y realizar inferencias sobre lo leído; el nivel de comprensión inferencial es bajo.

Se observan dificultades para comprender el significado implícito y el tema de un texto, así como en la inferencia de información implícita para entender el sentido global de lo leído. Algunos estudiantes presentan dificultad para comprender las características formales y conceptuales de las oraciones. En resumen, tienen dificultades para identificar la estructura y el propósito comunicativo de los textos que leen, así como la idea general del mismo.

Dentro del nivel crítico intertextual (NCI) los estudiantes vivencian serias dificultades al evaluar el contenido y la forma de los textos, así como al valorar los argumentos del autor y comparar textos según su formato, temática y función. No adoptan una postura crítica sobre el texto., hay poca capacidad de argumentar, de proponer soluciones frente a situaciones planteadas, etc.

Como se puede evidenciar, los estudiantes del grado octavo se encuentran en gran parte, en el nivel literal, aspecto preocupante ya que se limitan a dar respuestas que fácilmente se reflejan en un texto, de igual forma hay pocos que se encuentran en el nivel inferencial y una mínima parte en el nivel crítico.

Teniendo en cuenta los hallazgos y analizando los aportes de diferentes pedagogos, se hace necesario que el maestro conceptualice y ejemplifique cada uno de los niveles de comprensión, esto con el fin de no generar confusiones, sino por el contrario, busca motivar a los niños hacia la práctica de la lectura.

### **Figura 3**

*Niveles de comprensión lectora según aporte de los pedagogos*



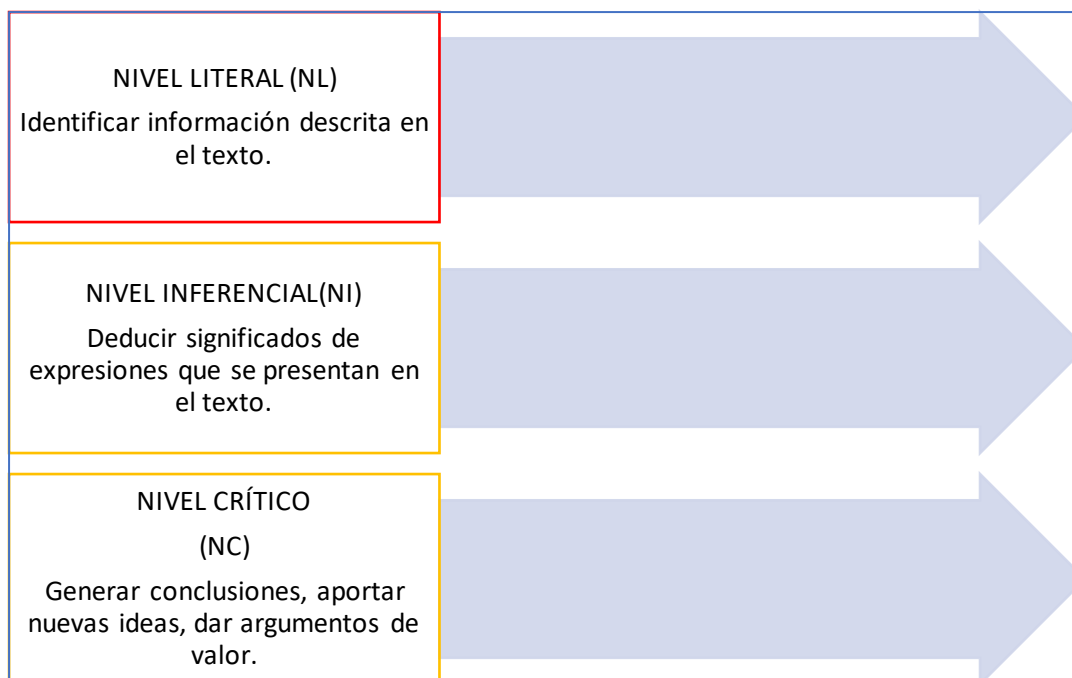

### ***2.2.2 Estrategias pedagógicas que favorecen la comprensión lectora***

Para el segundo objetivo, se realizó un análisis documental con el fin de hacer una revisión a algunas estrategias encontradas y que han sido utilizadas para mejorar los niveles de comprensión lectora. Así mismo, se aplica una entrevista a los estudiantes, esto con el fin de resaltar elementos importantes que debe tener una estrategia pedagógica para garantizar resultados de calidad una vez esta sea implementada.

En ese orden de ideas, se hace una selección detallada sobre algunas obras bibliográficas que aportan a la construcción de una estrategia significativa que desarrolle los niveles de comprensión lectora. (Ver anexo 10)

La revisión bibliográfica ofrece herramientas pertinentes para llegar a consolidar una propuesta muy bien fundamentada, que vale la pena tenerla en cuenta para respaldarla con evidencias significativas. Esta acción, permitió descubrir algunos aportes importantes para la ejecución del proyecto, desde el punto de vista que el docente pueda implementar estrategias muy bien estructuradas, que garanticen el fortalecimiento de la comprensión lectora, para que leer se convierta en un hábito que produzca placer; porque leer en sí, traslada al lector a mundos

maravillosos, donde lo inimaginable se hace posible, donde lo oculto sale a la luz y se convierte en nuevos aprendizajes.

En vista de lo anterior, el resultado de la revisión documental acerca de los autores trajo consigo muchos conocimientos, el proceso de lectura en cuanto a técnicas de estudio y estrategias de aprendizaje que favorecen la comprensión lectora en los y las estudiantes, de los datos consultados con algunos puntos comunes o recurrencias, elementos que condujeron a establecer de manera más concreta las características de una estrategia pedagógica.

**Tabla 5**

*Proposiciones del análisis documental*

<b>INCURRENCIAS</b>	<b>DEFINICION DEL CODIGO HOMOLOGABLE. Categorías emergentes</b>	<b>Número de autores que coinciden en el aporte</b>
A	PC: Proceso cognitivo: predicciones sobre el texto	2
	PM: Proceso metacognitivo: antes, durante y después	
B	PE: Acorde con el proceso evolutivo del estudiante	2
C	JULPE: Pertinente basada en la lúdica y juegos	2
D	REINT: Realidad e intereses de los estudiantes	3
E	OBCREIN: Una propuesta debe ser significativa basada en la observación, la creatividad y la innovación	3
F	CONREAL: Una propuesta debe tener un propósito bien definido, basada en el contexto y la realidad	2

G	MP: La estrategia pedagógica bien planteada fomenta el desarrollo de competencias.	2
---	------------------------------------------------------------------------------------	---

**Tabla 6** Definiciones de las proposiciones

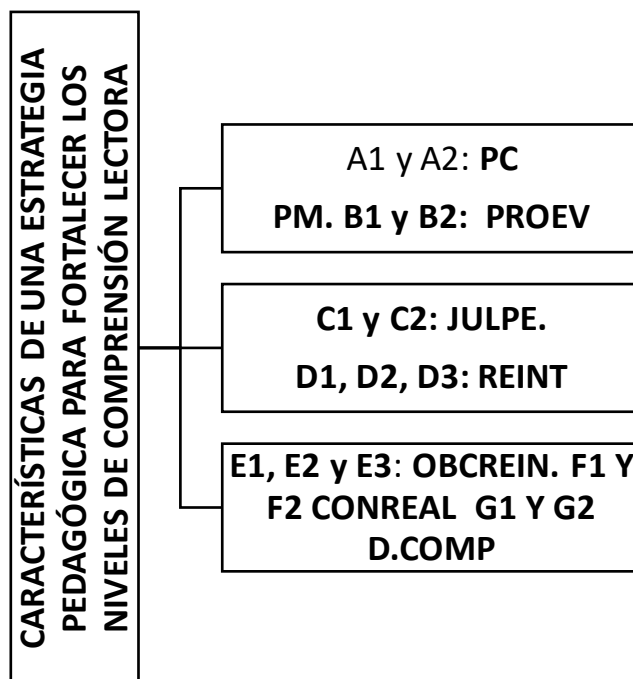

Por lo anterior, es pertinente implementar estrategias novedosas, puesto que, desde la transformación de la práctica pedagógica, el estudiante puede adquirir herramientas para una mejor comprensión de textos. Es Así como atendiendo al análisis documental, se pudo establecer características puntuales de una estrategia pedagógica, que busca mejorar los niveles de comprensión lectora; haciendo alusión a una estrategia que comprenda acciones en tres momentos definitivos: antes, durante y después, en ese orden de ideas Solé (1998), propone tres subprocesos: prelectura, lectura y pos lectura, empleando diferentes estrategias cognitivas y metacognitivas cuyo propósito, es preparar al educando para la lectura.

Ahora bien, se hace necesario que una estrategia pedagógica que busca mejorar los procesos de comprensión lectora, debe tener en cuenta el estado afectivo, físico, motivacional y actitudinal del lector, esto atendiendo al aporte de Cooper 1990, desde el punto de vista que se promueve

comprensión lectora siempre y cuando, el estudiante se encuentre bien emocionalmente, cuente con un proceso adecuado de motivación y con actitud positiva frente al proceso de aprendizaje.

Como se puede percibir, el docente debe ser muy meticuloso al momento de implementar una estrategia, sin olvidar que ésta debe contemplar un enfoque inclusivo, que atienda la diversidad del aula (Solé, 1998), donde prime la actividad lúdica basada en juegos variados y enriquecedores, utilizando la diversidad existente de juegos psicomotrices, juegos simbólicos, juegos cooperativos, juegos tradicionales y juegos multiculturales, bien sea en grupo o individualmente, utilizando material didáctico o sin material.

Se debe tener presente que los niños tienen que aprender a aprender, por lo tanto, para que las clases sean significativas los niños aprenderán por medio de la observación, manipulación, experimentación y más. Teniendo presente las tres habilidades más relevantes en los procesos lectores: a) la construcción de inferencias, b) el monitoreo o autorregulación de la comprensión y c) el conocimiento de la estructura textual (Fonseca 2019).

De allí que, los conocimientos previos, visión del mundo; el contexto y junto a éste, el ambiente, nivel de escolaridad, situaciones del contexto y características propias de un texto como el tipo, estructura textual y rasgos lingüísticos, entre otros; son variables asociadas al lector que intervienen en la comprensión lectora

Las estrategias didácticas según Acurio Belén (2018) deberán ser innovadoras, creativas y participativas en relación a estudiantes, docentes y padres de familia, deben contemplar acciones encaminadas a la motivación, acompañamiento y apoyo a la lectura como: el desarrollo de talleres de aplicación, audiolibros, carpetas literarias beneficiando el análisis y reflexión sobre los contenidos arribados en el texto. Una estrategia debe propender porque el estudiante aprenda jugando, de tal manera que disfrute leyendo y aprendiendo.

Teniendo en cuenta cada uno de los aportes consultados desde la revisión bibliográfica, cabe anotar que se busca una estrategia pertinente que reúna todas las características antes mencionadas, de allí que se pretende hacer que el estudiante escriba, para luego hacer que sus pares o iguales

lean, y se motiven a hacerlo, porque en cada texto descubrirán a su compañero, sus sueños, sus emociones, entre otros.

Se presentan los resultados del ejercicio a los estudiantes y se debate en torno a la consolidación de una estrategia con alto valor pedagógico, emocional y formativo, aprovechando al máximo el talento de algunos estudiantes para escribir, de tal manera que se muestre coherencia con el postulado de autores mencionados anteriormente como Solé, Acurio, Fonseca entre otros.

Visto de esta manera se pretende crear un texto que nazca de la realidad de cada estudiante, de su contexto, de su entorno, de su sentir, para luego darlo a conocer a través de una revista interactiva que divierta a los estudiantes, de tal manera que como lo expone Valls (citado por Peña, 2000), se constituya en una estrategia donde a través de acciones ordenadas se busca formar, evaluar y persistir en la consecución de una meta, en este caso el fortalecimiento de los niveles de comprensión lectora, donde el maestro se convierte en un guía, compañero, mediador que tiene como constante motivar a los estudiantes.

En conclusión, se presenta un cuadro donde se destacan las principales características de una estrategia pedagógica encaminada a fortalecer los niveles de comprensión lectora.

**Figura 4** *Análisis Estrategia de comprensión lectora.*

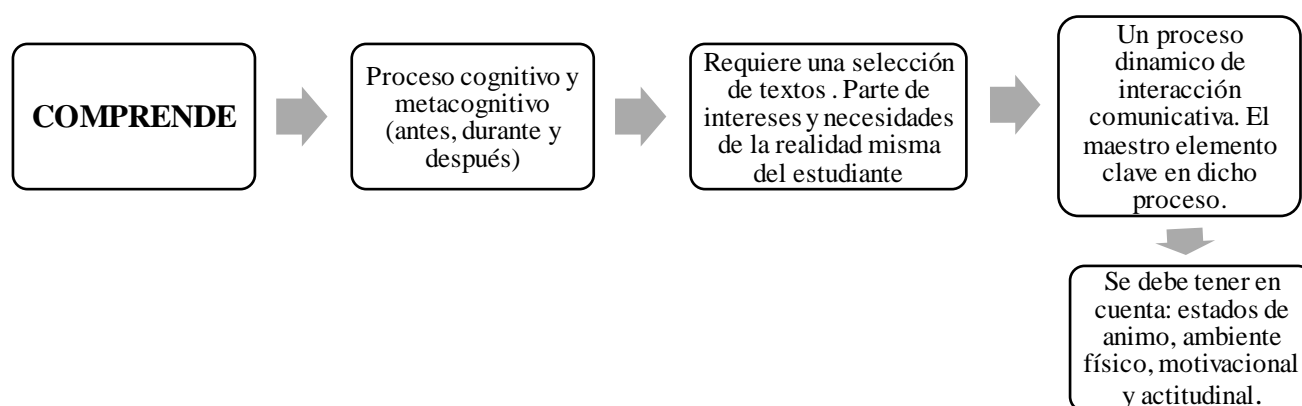

### ***2.2.3 Los/la estudiante frente a la consolidación de una estrategia pedagógica favorece la comprensión lectora***

El segundo objetivo contempla también la aplicación de una entrevista semiestructurada, dirigida a estudiantes, se realizó el vaciado de la información, luego se agrupó respuestas afines y se procede a codificar las posibles proposiciones.

A continuación, se presenta Los diferentes códigos con las ideas clave dadas en la entrevista.

#### **Tabla 7**

*Proposiciones de la entrevista*

<b>ITL</b> <b>Interés por el texto leído</b>	<b>AV</b> <b>ampliación del vocabulario</b>	<b>EL</b> <b>espacio para la lectura</b>	<b>FL</b> <b>factores que interrumpen la lectura</b>	<b>FORM</b> <b>formación que brinda la lectura</b>	<b>GL</b> <b>gusto por la lectura</b>	<b>LR lectura y realidad</b>	<b>NL</b> <b>nivel literal</b>	<b>NI</b> <b>nivel inferencial</b>	<b>NC</b> <b>Nivel crítico</b>
Los textos se tornan interesantes, si los estudiantes son quienes lo seleccionan. <b>(E.E R:2)</b>	Usar herramientas para ampliar el vocabulario, y conocer términos desconocidos ayuda a comprender un determinado texto.	Al momento de leer se debe prever un espacio especial, o ambientar el salón de clase, esto para motivar mejor.	La I.E. debe garantizar los espacios y tiempos para la implementación de estrategias que promuevan la lectura, ya que este aspecto garantiza aprendizajes de calidad en todas las áreas del conocimiento.	Cuando se hace una selección efectiva de textos de lectura, se logran los objetivos de formación propuestos	El gusto por la lectura se da cuando se trabaja de acuerdo a las necesidades e intereses de los estudiantes.	Cuando se relaciona un determinado texto con situaciones cotidianas de los estudiantes, los procesos de comprensión lectora mejoran significativamente.	Los estudiantes responden adecuadamente preguntas de tipo literal, así mismo se hicieron otras preguntas de este tipo y no se evidenció dificultad alguna.	Las gráficas presentes en los textos ayudan a fortalecer el nivel inferencial	Una vez realizado las acciones previas a la lectura y haber generado un buen proceso de motivación, se prosigue con la implementación de preguntas claves que me llevan a descubrir el nivel de inferencia y crítico que tienen los estudiantes.
La lectura es pertinente cuando guarda un sentido interdisciplinario y transversal.	El docente debe tener presente que los estudiantes tienen un bagaje amplio de saberes previos, debe utilizarlos para facilitar a	El docente debe programar las actividades de lectura en diferentes espacios, esto con el fin de no caer en la	Se debe replantear los procesos de motivación. Un estudiante motivado no se distrae con facilidad.	Con la lectura los estudiantes aprenden a analizar y proponer alternativas de solución a situaciones cotidianas.	El gusto por la lectura en gran medida es responsabilidad de la familia, posteriormente de la escuela.	El estudiante se siente más motivado si los textos que lee son acordes a sus propios intereses.	Se evidencia habilidad para recordar hechos nombrados en el texto	Los estudiantes al leer, necesitan cierta ayuda para comprender mejor un	Solo cuando las temáticas de los textos de lectura son pertinentes, se crea gusto e interés, así mismo se facilita inferir y hacer crítica constructiva,

	comprensión de algunos textos.	rutina y la monotonía.						determinado texto,	enfocada a argumentar y proponer nuevas y mejores ideas
El maestro debe conocer a los estudiantes al momento de seleccionar los textos.	Los procesos de comprensión lectora no son exclusividad del docente de lengua castellana, estos tienen un enfoque transversal e interdisciplinario.	El espacio dedicado a la lectura debe ser correctamente ambientado, además debe tener unas características físicas específicas: iluminación, ventilación, amplitud,	El cronograma de actividades, garantiza organización en las diferentes acciones	La lectura permite conocer nuevos mundos, otras culturas, otras formas de pensar y desde esta perspectiva ayuda a que el pueda analizar, argumentar y proponer.	Cuando se siente gusto por lo que se hace, se saca provecho de todo lo propuesto	Cuando el estudiante lee y al final argumenta y propone alternativas de solución frente a situaciones de su entorno, se siente altamente motivado.	Los estudiantes leen y fácilmente recuerdan personajes, lugares, cosas-	Inferir algunos aspectos que nos e hacen visible en el texto tiene su grado de dificultad para los estudiantes.	El proceso de proponer en gran medida depende del estado de ánimo de los estudiantes
Los textos son interesantes cuando abordan temáticas de la cotidianidad de los estudiantes.	Quien lee amplía su vocabulario y si leer es un hábito, no le cuesta comprender diferentes textos.	El lugar de encuentro del estudiante con los textos debe ser motivante, .	Cuando se planea de manera asertiva una actividad pedagógica, se gana entusiasmo e interés por parte de los estudiantes.	La lectura se asume como una herramienta transversal de formación, a través de ella se adquieren nuevos conocimientos	El docente debe irradiar gusto por leer para que sus estudiantes también lo hagan.	Permitir la relación de los textos de lectura con la realidad que vive el estudiante fortalece el proceso de formación por competencias.	Leer desde el nivel literal ayuda a resaltar datos básicos del texto leído.	es allí donde el maestro debe ser altamente creativo para usar gráficas, signos, símbolos, textos aclaratorios, entre otros.	Cuando después de leer planteamos nuevas ideas, estamos siendo críticos.



Las actividades que se planteen deben ser divertidas-	Los estudiantes fueron autores de la revista, escribieron porque tenían un buen bagaje de vocabulario.	La sala de lectura o la biblioteca es indispensable para el fomento de la lectura.	Es pertinente tener en cuenta el estado emocional y afectivo del estudiante, ya que este aspecto tiene incidencia en el desarrollo de las actividades académicas.	La lectura ayuda a la formación en todas las áreas del conocimiento.	El gusto por la lectura nace de la motivación que se hace frente a dicho proceso	La lectura permite comprender la realidad inmediata.	El nivel literal es importante porque constituye la base de los niveles inferencial y crítico.	A lo anterior se puede sumar que, con la lectura de gráficas, el estudiante infiere el tema de la lectura e incluso establece relaciones	A través de la lectura se puede cambiar el mundo.
-------------------------------------------------------	--------------------------------------------------------------------------------------------------------	------------------------------------------------------------------------------------	-------------------------------------------------------------------------------------------------------------------------------------------------------------------	----------------------------------------------------------------------	----------------------------------------------------------------------------------	------------------------------------------------------	------------------------------------------------------------------------------------------------	------------------------------------------------------------------------------------------------------------------------------------------	---------------------------------------------------

Fuente: esta investigación, 2024.

Los estudiantes expresan en sus respuestas cómo vivieron el proceso de implementación de la estrategia pedagógica, el ejercicio permitió establecer aspectos fundamentales relacionados con el fomento de la lectura, el fortalecimiento de los niveles de comprensión y los propósitos del proceso lector.

Respecto al primer aspecto: El fomento de la lectura, es claro tener presente que dentro del proceso lector se debe tener en cuenta aspectos como:

**2.2.3.1 El interés por el texto leído.** Un aspecto supremamente importante, que depende de los procesos de motivación que el docente debe generar para tener éxito en todas las actividades planteadas, al respecto se percibe que para los estudiantes es de mucha importancia saber seleccionar muy bien un texto sin olvidar que esto implica trabajar con sus gustos e intereses, teniendo en cuenta que los textos se tornan interesantes cuando son ellos quienes los seleccionan.

En ese orden de ideas Milán (2013) muestra de manera relevante la pertinencia del texto, específicamente de su selección para generar interés en quien va a realizar el proceso de lectura

**2.2.3.2 El espacio y tiempo para la lectura.** constituyen para los estudiantes del grado octavo un elemento o motivante que genera apatía al momento de leer, claramente, se encuentra con expresiones como “me gustó cuando salimos al patio”, situación que conduce a determinar que al momento de leer se debe contar con un espacio físicamente y pedagógicamente preparado que inspire alegría, ganas de devorar textos, de aprender; de igual forma los estudiantes se refieren al tiempo, leer no debe ser una actividad de relleno, por el contrario, debe ser algo muy bien planeado, en tiempos acordes con la parte emocional del estudiante, asumiendo este proceso de manera transversal e interdisciplinar.

En este sentido, Monereo (como se citó en La Cruz y Pérez, 2014) hace referencia a que la implementación de una estrategia lectora, debe garantizar la organización de recursos (tiempo, pensamientos, habilidades, sentimientos, acciones) para obtener resultados consistentes al realizar algún trabajo y siempre están orientadas hacia una meta positiva. (p. 4)

***Gusto por la lectura***, el gusto por la lectura surge a partir de las acciones implementadas desde la familia, desde el testimonio que da el docente, desde lo interesante que es interactuar con un texto para aprender cosas nuevas. Gordillo et al. (2009) asume que el gusto por leer se da cuando los textos seleccionados son acordes con el contexto que vive el estudiante, porque ello permite contrastar lo que lee con lo que vive, el proceso así se vuelve más significativo.

***Lectura y realidad***, ya anteriormente se hizo alusión al contexto, Camargo y otros (citado por Cotto, Hernández, Magzul, Maldonado, Montenegro, Orozco y Rosales, 2017). Manifiesta que un estudiante comprende lo que lee cuando es capaz de relacionar los nuevos conocimientos con su entorno social, complementa esta idea Gamboa (2013) al expresar que una estrategia pedagógica, en este caso de lectura, debe estar íntimamente relacionada con el currículo, y éste a su vez debe estar ligado a la realidad, necesidades e intereses de los estudiantes.

En este orden de ideas, y de acuerdo con las respuestas de los estudiantes, se infiere que, si se trabaja con su contexto inmediato, se trabaja desde un enfoque de competencias donde se da valor a la capacidad que tienen de saber hacer algo en diferentes contextos.

Por otra parte, y retomando las respuestas que dan los educandos a las entrevistas, se resalta el interés que tienen en mejorar la comprensión lectora, haciendo referencia al fortalecimiento de los niveles de comprensión lectora, que si bien es cierto dentro de la implementación de la estrategia se plantearon actividades relacionadas con los niveles literal, inferencial y crítico. Aspecto que motivó a los estudiantes a ser cada día mejores.

Siguiendo el aporte de Allende y Condemarín (citados por Hernández, Herrera, Valdés y Valenzuela, 2015) divide los niveles de lectura en cinco apartados. (P. 30) quien presenta competencias específicas para cada nivel, así por ejemplo en el nivel literal es clave el reconocer y recordar; para el nivel inferencial se tiene en cuenta la capacidad de relacionar lo leído con la experiencia personal y realizar conjeturas e hipótesis; para el nivel crítico se presenta como competencia el juicio valorativo, el autor da a conocer acciones concretas para cada nivel, aspectos que constituyeron herramientas claves para la consolidación de la estrategia pedagógica.

Así mismo, y en relación con los niveles de lectura, a manera de síntesis Cassany (como se citó en Márquez y Valenzuela, 2018) describe “la lectura literal (leer las líneas), la lectura inferencial (leer entre líneas) y la lectura crítica (leer tras las líneas)” (p. 12). Tras esta afirmación, se evidencia que los niveles lectores dependen el uno del otro, posibilitando que el estudiante sea capaz de decodificar el texto leído, comprenderlo y a la vez retener la información que contiene.

Continuando con los resultados de la entrevista, cabe referirse a los propósitos del proceso lector, como otro aspecto sobresaliente desde la aplicación de la entrevista.

#### ***2.2.4 Formación que brinda la lectura***

Como se puede ver, los estudiantes fueron quienes descubrieron la pertinencia de implementar estrategias que favorezcan la lectura, de allí que dentro de sus respuestas se pudieron evidenciar algunas recomendaciones para los docentes:

Tener presente que la lectura es una de las competencias y habilidades comunicativas que se debe asumir de manera interdisciplinaria, porque es el común denominador entre las diferentes materias, de igual manera tienen un sentido transversal porque atraviesa los contenidos y saberes de las áreas del conocimiento.

Se hace necesario también conocer los factores que inciden en el proceso lector, en primera instancia el docente debe conocer a sus estudiantes, sus intereses, sus necesidades y sus gustos, de igual forma debe tener en cuenta la cotidianidad, la realidad que viven, de tal manera que si se tocan estas temáticas, la lectura se vuelve interesante y significativa, el estudiante terminará no solo contestando interrogantes de tipo literal, sino que, planteando alternativas de solución a posibles problemáticas presentadas.

Muy importante aprender de manera divertida, los rompe cocos, la observación, el ensayo, entre otros, son herramientas que jamás se deben olvidar, junto con un amigo inseparable; (el diccionario) que amplía el vocabulario para poder entender un texto.

Usar inteligentemente los saberes previos, lo que el niño ya conoce y lo conecta directamente con los nuevos aprendizajes, cuando desde el rol de docente se relaciona el texto leído con saberes previos, se va a evidenciar mayor comprensión, esto sin tener como limitantes los prejuicios de docentes que sin haberse preparado, ya están diciendo que los niños no saben leer, no lo hacen porque no han contado con docentes creativos e ingeniosos al momento de plantear estrategias que fortalezcan la comprensión lectora.

Jamás olvidar la ambientación de espacios asignados para la lectura, el niño se motiva observando, sintiéndose cómodo, sin interrupciones, un lugar agradable con excelente iluminación y ventilación, con una decoración acorde a la edad de los estudiantes, un espacio que privilegie, ante todo, la comodidad de los estudiantes.

### Tabla 8

*Ruta para la consolidación e implementación de una estrategia pedagógica encaminada a fortalecer los niveles de comprensión lectora*

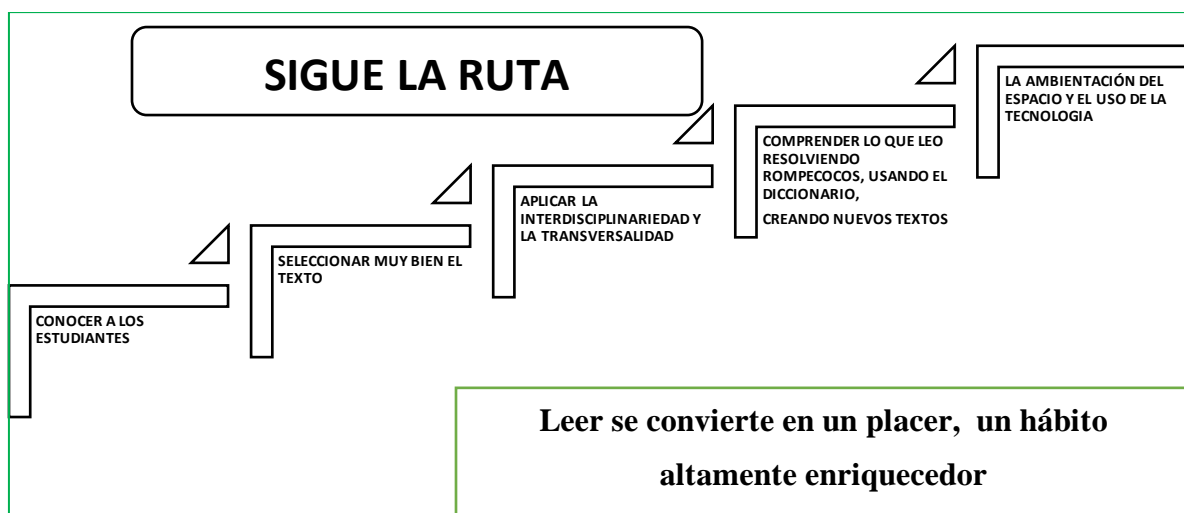

### 2.2.3 Impacto: Aplicación de la estrategia para el fortalecimiento de los niveles de comprensión lectora

Para el desarrollo del tercer objetivo se aplicó una rúbrica, con el fin de conocer el impacto de la estrategia pedagógica implementada, teniendo en cuenta que es pertinente conocer la opinión de estudiantes y docentes sobre la propuesta implementada, teniendo en cuenta aspectos como:

- **Presentación:** La cartilla es visualmente atractiva, el tamaño y tipo de letra es el adecuado. Los estudiantes muestran interés por leer, les motiva su presentación.
- **Innovación:** La cartilla representa una nueva forma de motivar hacia la lectura, se hace uso de herramientas tecnológicas en el proceso de su aplicación. Es una propuesta nueva en la institución y con sentido transversal.
- **Desarrollo de los niveles de comprensión lectora:** La propuesta es una oportunidad para mejorar los niveles de lectura teniendo en cuenta:

#### **Nivel literal**

Facilidad para responder preguntas literales, que son muy evidentes dentro de la estructura del texto. Reconocimiento dentro del texto elementos como tiempo, lugar y personajes.

#### **Nivel inferencial**

Reconoce diferentes tipos de textos, manifestando interés por leerlos para identificar en cada uno de ellos la intención comunicativa.

#### **Nivel crítico**

Realiza intertextualidades teniendo en cuenta los esquemas de organización de la información, estructura o elementos; reconociendo diferentes puntos de vista.

#### **Coherencia con temas cotidianos**

La estructura de la revista muestra textos relacionados a la realidad inmediata de los estudiantes, de tal manera que se convierta en una herramienta para ampliar los conocimientos de los alumnos. El estudiante se identifica con las temáticas de los textos que aborda la revista y eso la hace interesante.

**Tiempo y espacio dedicado a su aplicación:** para la lectura y el desarrollo de talleres se cuenta con un tiempo y un espacio determinado y acordado con directivos, docentes y estudiantes. La lectura, en este sentido se convierte en un hábito.

**Aceptación por parte de la comunidad educativa:** La comunidad educativa responde acertadamente al gran reto de mejorar los niveles de comprensión lectora a través de la revista escolar.

Después de haber aplicado la rúbrica, se obtuvieron los siguientes resultados:

Prueba aplicada a 23 estudiantes del grado 8°

**Tabla 9**

*Resultados del nivel de comprensión lectora*

CRITERIOS A TENER EN CUENTA	2 REGULAR			1 MALO	
	M	R	B	E	%
	1	2	3	4	%
PRESENTACIÓN			10	13	57
INNOVACIÓN			2	21	91
DESARROLLO DE LOS NIVELES DE COMPRENSIÓN LECTORA			3	20	87
NIVEL LITERAL			4	19	83
NIVEL INFERENCIAL			6	17	74
NIVEL CRÍTICO			1	22	96
COHERENCIA CON TEMAS COTIDIANOS					
TIEMPO Y ESPACIO DEDICADO A SU APLICACIÓN				23	100
ACEPTACIÓN POR PARTE DE LA COMUNIDAD EDUCATIVA				23	100

La aplicación de la rúbrica permitió hacer evidentes resultados positivos en la aplicación de la estrategia denominada IECO LEE (Revista institucional), por primera vez en la I.E. de Comercio del municipio de Pupiales, se implementan estrategias encaminadas a fortalecer los niveles de comprensión lectora.

Cuando una estrategia es pertinente, los resultados alcanzados son positivos, esto atendiendo a Cárdenas (2020) quien menciona en su investigación “El fortalecimiento de la lectura a partir de la apropiación, el sentido y la experiencia en el aula”, entendida el aula como el espacio donde se realizan actividades para generar conocimiento.

Por otra parte, y como se puede observar, la revista escolar permitió fortalecer el nivel de comprensión lectora, teniendo presente que la facultad de comprender y sentir plenamente un texto, se desarrolla a medida que se frecuenta y ejercita la habilidad intelectual de leer, que es algo mucho más complejo que la sencilla alfabetización. El aprender a leer solo se consigue leyendo. No hay otra vía. (Laso, 2008, p. 6).

De ahí que la comprensión lectora consiste en darle sentido a un texto, en descubrir su finalidad y a partir de ésta argumentar, analizar, proponer, al respecto, Gonzáles (citado por Naranjo y Velásquez, 2012) afirma que “un lector comprende un texto cuando puede darle un significado y lo pone en relación con sus saberes previos e intereses” (p.106).

A lo anterior, es pertinente mencionar que el maestro es quien genera propuestas novedosas, que garantizan un cambio sustancial en su práctica pedagógica y potencializan habilidades y hábitos, en este caso, con la Revista Escolar “IECO LEE”, se propende por un cambio sustancial metodológico donde el maestro incursiona nuevas formas para fortalecer la comprensión lectora, garantizando ambientes agradables de aprendizaje y por ende aprendizajes significativos, ahora bien, quien lee, fortalece también las habilidades comunicativas de escribir, hablar y escuchar.



## **2.3 Propuesta: Estrategia pedagógica “IECO LEE”**

### **Figura 5**

*Fotografía a estudiantes de octavo grado*



### **2.3.1 Presentación**

La Estrategia pedagógica, surge después de un trabajo serio de investigación, donde a través de la aplicación de un taller diagnóstico, se corrobora que los estudiantes del Grado 8, presentan dificultades en los procesos de comprensión lectora, ya que un porcentaje alto se ubica en el nivel literal, situación que preocupó al docente de Lengua Castellana y a los estudiantes.

Después de un proceso largo de diálogos, lluvia de ideas, propuestas, se consolidó la revista IECO LEE, como una producción escrita, cuyos autores, los estudiantes de grado 8°, dan a conocer sus escritos y complementan el ejercicio con la organización de actividades llamativas cuyo fin es fortalecer los niveles de comprensión lectora.

La revista se presenta de manera física y de manera digital, esta última con el fin de generar mayor aceptación, gusto e interés por conocer el contenido y a la vez realizar actividades que busquen desde la lectura fortalecer las habilidades comunicativas.

Al respecto, el estudiante que lee, escribe, habla con propiedad frente a un público y amplía su vocabulario para seguir produciendo textos escritos. De allí que la revista es una invitación a que los maestros y estudiantes comiencen a leer y con ello a descubrir nuevos mundos, nuevas formas de pensar, nuevas formas de aprender.

La revista en su primera edición está estructurada por textos cuya autoría son de los mismos estudiantes, y actividades presentadas a través de comecocos con el fin de hacer más placentero y agradable el momento de la lectura.

### **2.3.2 Justificación**

*“La persona que quiera aprender, que quiera conocer el mundo, está obligado a leer, pero a leer significativamente, comprendiendo, entendiendo, descubriendo a cabalidad lo que el autor en cada palabra nos quiere decir”*

Jesús Alexander Díaz

En repetidas ocasiones, las personas se convencen de saber leer porque hacen el mero ejercicio de descifrar unas letras (consonantes) con las vocales, desde esa perspectiva, no se puede hablar de una lectura propiamente dicha, porque quien lee, debe comprender lo que lee e identificar la intencionalidad del autor en sus escritos.

Hoy en día los niños, las niñas y los jóvenes han marcado una distancia muy preocupante con los textos, leer al parecer para ellos ya no es imprescindible. Los textos han pasado a un segundo plano, sus hojas ahora por el desuso estarán amarillentas y maltratadas, porque el tiempo maltrata las cosas e incluso las destruye.

Los jóvenes en las Instituciones educativas no cuentan ni con el espacio, ni con los tiempos para implementar estrategias que favorezcan el proceso lector.

De allí la pertinencia de la revista escolar “IECO LEE”, ya que constituye una herramienta apropiada para aprender cada día más, un instrumento que traslada a los niños a mundos inimaginables, tal vez al país de las maravillas, o al bosque encantado, en fin, a todos esos mundos donde hasta hace poco era tan difícil llegar y ahora es tan fácil.

Incursionar en este viaje de la lectura nos hará mejores personas, más humanas, más comprometidas con nuestra región y todas las regiones del mundo entero.

### ***2.3.3 Objetivo***

Fortalecer los niveles de comprensión lectora mediante la revista institucional IECO LEE, de tal manera que leer se convierta en un hábito que promueve la adquisición de nuevos y mejores conocimientos.

### ***2.3.4 Descripción***

La revista “IECO LEE” es el resultado de indagaciones y propuestas, de varios meses, es un documento que está conformado por textos escritos por los estudiantes del grado 8°, desde la asignatura de Lengua Castellana, en su primera edición consta de 10 producciones escritas, cada una trae adjunto actividades que buscan el desarrollo de habilidades del pensamiento y primordialmente, buscan el fortalecimiento de los niveles de comprensión lectora.

La implementación de la revista exige tiempos y espacios específicos, además, requiere de manera primordial, la sensibilización de la comunidad educativa frente a la gran necesidad de la práctica del hábito de lectura.

Con anterioridad al lanzamiento de la revista, se hizo un encuentro con el rector de la institución, consejo académico y estudiantes del grado, para determinar el tiempo, los lugares y algunas determinaciones.

Entre otros acuerdos se rescatan los siguientes:

La revista será de conocimiento, en su primera fase por todos los docentes que orientan clase en el grado 8°, ya en una segunda fase, se irá incrementando o involucrando a otros grupos

### **2.3.5 Participantes**

El grupo interdisciplinar que participa en la implementación de la propuesta está conformado por:

Protagonistas del proceso, autores de los textos de la primera edición de la revista, responsables de la asignación del nombre y del icono de la revista.

### **Figura 6**

*Estudiantes de octavo*



La persona líder del proyecto, quien implementó el taller diagnóstico, aplicó entrevistas, analizó la información, orientó a los estudiantes en la consolidación de los textos, en la escogencia del nombre de la revista, del ícono, un docente que quiere transformar su práctica pedagógica para mejorar la sociedad.

**Figura 7**

*Docente encargado*



**2.3.5.1 Rector y docentes de la I.E. de Comercio:** El especialista Luis Valerio Mafla Hidalgo, como rector del plantel educativo, junto con el concejo académico, dieron el visto bueno para la ejecución del trabajo investigativo y, por ende, para la implementación de tan importante estrategia. De él se recibió sugerencias, aportes, entre otros aspectos.

**Figura 8**

*Rector de la institución*



**2.3.5.2 Padres de Familia:** quienes constantemente apoyaron el proceso, fueron junto con los estudiantes, los primeros en conocer la revista, “IECO LEE”.

#### **Ruta de consolidación de la revista**

La implementación de la revista, exigió la ejecución de algunos pasos, todos con el propósito de presentar a la comunidad educativa un trabajo significativo, que ayudará a mejorar los procesos de lectura.

**2.3.5.2 Aplicación del taller diagnóstico:** se consolida información que revela una problemática álgida frente a la dificultad para comprender textos.

#### **Figura 9**

*Estudiantes leyendo el relato del compañero para la publicación*



**2.3.5.3 Asignación del nombre de la Revista** Se hizo un taller para que los estudiantes en grupo, propusieran un nombre para la revista, terminado el diálogo, se propusieron 4 nombres:

Leo y me divierto

Todos leyendo

IECO LEEE

Soy feliz leyendo

El nombre con mayor votación fue: IECO LEE (Institución Educativa de Comercio lee)

**2.3.5.4 Selección elementos esenciales.** Para esta tarea se seleccionaron a los estudiantes con talento para el dibujo, presentan inicialmente 4 dibujos, en seguida se elige el mejor:

### **Figura 10**

*Edición de la revista*



**2.3.5.5 Selección de los textos.** Los textos, son el insumo más importante de la revista, junto con las actividades planteadas para cada uno. La consolidación de éstos se hizo desde un taller de lectoescritura dirigido a los estudiantes, donde después de explicar y presentar ejemplos, ellos asumen el gran reto de escribir para dar a conocer su punto de vista, sobre temas de interés para los estudiantes.

**2.3.5.6 Comité editorial.** Durante el taller, antes mencionado, se seleccionaron personas encargadas de dar un concepto respecto a lo que se está haciendo con jóvenes de octavo, de igual forma fueron los responsables de transcribir los textos y ambientar cada uno con una gráfica, de acuerdo a la temática de los diferentes escritos.

El paso a seguir permitió hacer una evaluación con los estudiantes, quienes, junto con el docente, revisaron cada texto minuciosamente y dieron el respectivo concepto, para proceder a la consolidación de la revista



### **2.3.6 Ruta de implementación**

-De todo el banco de textos escritos por los estudiantes, se seleccionaron 10 textos, los estudiantes los transcriben y realizan una gráfica para cada uno.

-El docente de lengua castellana orienta sobre las actividades para cada texto, los estudiantes, plantean sopas de letra, crucigramas, entre otros.

-El docente de tecnología colabora digitando algunos textos.

-Presentación del grupo determinado a rectoría.

-La revista es entregada al grupo de docentes y manos a la obra, a SALVAR EL MUNDO DE LA INDIFERENCIA HACIA LA LECTURA.

### **Figura 11**

*Socialización del personaje de la revista*



### **2.3.7 Seguimiento y evaluación**

El proceso de seguimiento se hizo después de terminado el trabajo con la revista “IECO LEE”, a través de un conversatorio y la aplicación de una rúbrica, con el fin de manifestar aciertos y desaciertos, todo con el propósito de plantear acciones de mejora. (Ver anexo 12).

En seguida, se presenta el formato de la rúbrica que se aplicó, donde se evalúan criterios específicos que brindan información sobre aciertos y desaciertos del proceso de implementación y aplicación de la revista.

## 2.4 Nivel de impacto que tuvo la aplicación de la revista escolar “IECO lee”, en el mejoramiento del nivel de comprensión lectora.

Después de haber implementado la Revista Escolar (IECO LEE), te invitamos a evaluar esta estrategia marcando donde creas conveniente.

**Tabla 10**

*Rubrica Holística de evaluación*

	<b>1EXCELENTE</b>	<b>2BUENO</b>	<b>3 REGULAR</b>	<b>4 MALO</b>
<b>CRITERIOS A TENER EN CUENTA</b>				
<b>PRESENTACION</b> La cartilla es visualmente atractiva, el tamaño y tipo de letra es el adecuado.				
<b>INNOVACION</b> La cartilla representa una nueva forma de motivar hacia la lectura, se hace uso de herramientas tecnológicas en el proceso para su aplicación.				
<b>DESARROLLO DE LOS NIVELES DE COMPRENSIÓN LECTORA</b>				
<b>NIVEL LITERAL</b> Facilidad para responder preguntas literales, que son muy evidentes dentro de la estructura del texto. Reconocimiento dentro del texto elementos como tiempo, lugar y personajes.				
<b>NIVEL INFERENCIAL</b>				

Reconoce diferentes tipos de textos, manifestando interés por leerlos para identificar en cada uno de ellos la intención comunicativa.				
<b>NIVEL CRITICO</b>				
Realiza intertextualidades teniendo en cuenta los esquemas de organización de la información, estructura o elementos; reconociendo diferentes puntos de vista.				
<b>COHERENCIA CON TEMAS COTIDIANOS</b>				
La estructura de la revista muestra textos relacionados a la realidad inmediata de los estudiantes, de tal manera que se convierta en una herramienta para ampliar los conocimientos de los estudiantes.				
<b>TIEMPO Y ESPACIO DEDICADO A SU APLICACIÓN</b>				
Para la lectura y el desarrollo de talleres se cuenta con un tiempo y un espacio determinado y acordado con directivos, docentes y estudiantes.				
<b>ACEPTACION POR PARTE DE LA COMUNIDAD EDUCATIVA</b>				
La comunidad educativa responde acertadamente al gran reto de mejorar los niveles de comprensión lectora a través de la revista escolar.				

La entrevista se aplicó a 33 personas, de las cuales 23 son estudiantes y 10 son docentes, se presenta el siguiente consolidado donde el verde corresponde a puntajes con mayor porcentaje y el naranja a los puntajes con menor porcentaje.

**Tabla 11**

*Resultado de la Rubrica*

CRITERIOS A TENER EN CUENTA	4. EXCELENTE		3. BUENO	
		%		%
PRESENTACIÓN	22	66	11	33
INNOVACIÓN	31	94	2	6

<b>DESARROLLO DE LOS NIVELES DE COMPRENSIÓN LECTORA: LITERA</b>	<b>30</b>	<b>90</b>	<b>3</b>	<b>10</b>
<b>NIVEL INFERENCIAL</b>	<b>27</b>	<b>82</b>	<b>6</b>	<b>18</b>
<b>NIVEL CRÍTICO</b>	<b>25</b>	<b>75</b>	<b>8</b>	<b>25</b>
<b>COHERENCIA CON TEMAS COTIDIANOS</b>	<b>30</b>	<b>90</b>	<b>3</b>	<b>10</b>
<b>TIEMPO Y ESPACIO DEDICADO A SU APLICACIÓN</b>	<b>7</b>	<b>21</b>	<b>26</b>	<b>79</b>
<b>ACEPTACIÓN POR PARTE DE LA COMUNIDAD EDUCATIVA</b>	<b>10</b>	<b>31</b>	<b>23</b>	<b>69</b>

Fuente: esta investigación, 2024

La información que brinda la rúbrica evidencia muy claramente, aspectos positivos en el proceso de implementación de la revista “IECO LEE”, esto teniendo en cuenta que las valoraciones corresponden únicamente a los criterios de Excelente y Bueno. El concepto de excelente para los criterios de presentación, innovación, desarrollo de los diferentes niveles de comprensión lectora y coherencia con temas de la cotidianidad. En un concepto de BUENO, se ubican los criterios correspondientes a espacio y tiempo y a la aceptación de la revista por parte de la comunidad.

Lo anterior corresponde a un balance muy positivo dentro del proceso de implementación de la revista, cabe destacar que se deben hacer algunas acciones de mejora en lo que se refiere a aspectos como tiempo y espacio dedicado a la implementación de la revista, ya que algunas actividades se cruzaron y la institución debe procurar adecuar espacios propios para la práctica de la lectura.

La aceptación de la revista por parte de la comunidad se ubica en criterio BUENO, lo que indica que, en esta primera fase de la revista no alcanzó a hacer partícipes a todos los docentes, este proceso es un paso a paso, hasta llegar a ser asumida por todos los cursos, todos los profesores y comunidad en general

## **2.5 Discusión**

La revista escolar es una estrategia pedagógica pertinente para garantizar el mejoramiento de los procesos lectores, en primera instancia se parte de la premisa que quien lee adquiere herramientas para escribir y a su vez, quien escribe está necesariamente obligado a leer, esto para sostener que los autores de los textos que conforman la revista son los estudiantes del grado octavo, quienes escriben para crear curiosidad en sus pares, para motivar hacia la lectura, para descubrir las emociones, los sentimientos, las situaciones por las que atraviesan y por ende, se evidencia un alto sentido de pertinencia, por su estrecha cercanía con la cotidianidad y el contexto que les rodea.

El proceso de implementación evidenció de manera positiva, cómo los estudiantes leen textos acordes con su edad, con sus intereses, una forma particular de crear el hábito lector, y junto a él la emoción de descubrir las ideas, los sentimientos, las emociones de sus pares, de una estrategia que hace que ellos lean con gusto, sin imposiciones, una estrategia que pinta a través de palabras escritas, la vida misma de los jóvenes.

Por otra parte y teniendo en cuenta los referentes pedagógicos presentados en el trabajo investigativo, se pudo corroborar el valor de los aportes de Solé (2019), cuando hace énfasis en que la comprensión lectora, no implica únicamente la decodificación de los signos, sino que, es necesario establecer una especie de diálogo con el texto y con su autor, para lo cual el lector debe recurrir a todas las herramientas de las que dispone, apoyándose en sus saberes previos para relacionar hechos o términos, en las estrategias cognoscitivas de lectura y en la organización de la información del texto que esté leyendo. (p. 4), leer traslada al mundo del autor, del escrito, nos lleva a descubrir ese mágico mundo de quien escribe, tal vez cargado de emociones, de sentimientos encontrados; y es allí donde se podría decir que, hay comprensión cuando se entabla una relación tan cercana con el autor, una relación que aproxima al lector y escritor a través de unos signos que al combinarse expresan y permiten adquirir conocimientos.

De igual forma, la implementación de la revista escolar como estrategia pedagógica, permitió evidenciar que comprender es un proceso psicológico complejo, que incluye factores no solo lingüísticos, tales como los fonológicos, morfológicos, sintácticos y semánticos, sino que, además,

motivacionales y cognitivos. Los Estudiantes sentían gusto por leer, su motivación era descubrir lo que sus pares escribieron, narrando anécdotas, la experiencia del primer amor, la aventura de entrevistar a un personaje importante, entre otros.

Los estudiantes, lograron en su mayoría captar el significado, el sentido y el contenido complementario lo cual significa, entre otras cosas, el procesamiento dinámico por parte de ese receptor/lector, quien lo desarrolla estableciendo conexiones coherentes entre sus conocimientos y la nueva información que le suministra el texto. (Naranjo y Velásquez, 2012, p.106). El ejercicio permitió que el estudiante conozca la intención del autor al escribir, y esa es una clara evidencia de comprensión lectora.

Visto de esta manera, en el proceso de comprender lo que se lee, intervienen diferentes factores, uno de ellos la motivación, y es allí donde el docente debe garantizar ambientes agradables de aprendizaje a través de estrategias novedosas y creativas, que estén conformes con los intereses de los estudiantes; la revista desde este punto de vista constituyó una estrategia significativa, los niños disfrutaron y se deleitaron leyendo los escritos de sus pares. Esto atendiendo a Guthrie (2004), quien manifiesta que la comprensión es el principal elemento de la lectura.

En este orden de ideas, y atendiendo a Cuetos (2021), con la revista escolar, los estudiantes generaron conexiones con la realidad y el contexto inmediato, facilitando la comprensión de los diferentes textos, comprobando que el estudiante aprende cuando el nuevo conocimiento hace parte de su cotidianidad, del día a día de los y las estudiantes.

### **3. Conclusiones**

El desarrollo del trabajo investigativo produjo una serie de nuevos aprendizajes que además de la reflexión sobre el quehacer docente, condujeron a generar acciones de transformación encaminadas a mejorar el rol del maestro, específicamente en estudiantes del grado octavo de la I.E. de Comercio del municipio de Pupiales. A continuación, se dan a conocer las conclusiones a las que se llegó durante el proceso de investigación:

Los estudiantes del grado octavo se encuentran en un bajo nivel de comprensión lectora, esto atendiendo a que no se implementan acciones significativas que lleven a los estudiantes a inferir, argumentar, proponer, desde el punto de vista que la comprensión lectora va más allá de la simple repetición de lo dicho en el texto de manera expresa, sino más bien es descubrir la finalidad de quien escribe, su propósito, para que a partir de allí, el lector se convierta también en un nuevo escritor, una persona con un vocabulario rico evidenciado en la calidad de su discurso a nivel oral y escrito.

El papel que cumple el docente en el fortalecimiento de los niveles de comprensión lectora de los estudiantes es determinante, es él quien debe planear de manera muy detallada cada una de las acciones encaminadas al alcance de un nivel de comprensión lectora, de acuerdo con la edad de los estudiantes, ya que a medida que crecen físicamente, también se debe evidenciar un avance en el desarrollo de habilidades del pensamiento. El docente debe conocer a sus estudiantes, sus necesidades, sus intereses, de igual forma debe ser muy cercano con el contexto y la realidad inmediata. Esto con el fin de ser certero al momento de elegir los diferentes textos de lectura, de ello depende la motivación y el gusto por la lectura.

Además de lo anterior, es pertinente anotar que la lectura tiene un sentido interdisciplinario y transversal. De ahí que la revista organizó textos que permitieron el encuentro de varias disciplinas, sin perder el sentido transversal de la misma, puede catalogarse como un aprendizaje necesario para generar nuevos aprendizajes en la totalidad de áreas del conocimiento.

Por otra parte, los estudiantes tuvieron la oportunidad de vivenciar nuevas formas de practicar la lectura, se miró protagonismo y liderazgo institucional, porque eran coautores de una revista que en un principio se la trabajo en el grado octavo, pero que se proyecta a nivel institucional y porque no decirlo, interinstitucional.

El impacto que tuvo la revista escolar fue muy alto, se pudo corroborar que el niño aprende a leer leyendo, no hay otra forma, pero la lectura pierde todo encanto cuando se planean acciones rutinarias, sin creatividad, sin ese plus que se fundamenta en leer para aprender cosas extraordinarias, leer para conocer el mundo, leer para promover cambios significativos en todas las dimensiones del ser humano.

Evaluar el mejoramiento del nivel de comprensión lectora de los estudiantes del grado 8° de la Institución Educativa de Comercio del Municipio de Pupiales, mediante de la implementación de la revista escolar.



#### **4. Recomendaciones**

En el desarrollo y finalización de la investigación, se establecen las siguientes recomendaciones a los/las maestros/as en ejercicio con el fin de perfeccionar la estrategia para contribuir con los procesos de enseñanza de los/las estudiantes.

Generar espacios de reflexión para incorporar estrategias de innovación en los salones de clase, direccionadas a mejorar el plan lector en los y las estudiantes, esto con el fin de ayudar a descubrir problemáticas al interior de una institución o de un aula en particular, atreverse a incursionar en los procesos, garantizan y generan nuevos aprendizajes y por ende la innovación en las prácticas pedagógicas.

Desde rectoría, tener en cuenta la participación de los proyectos transversales a todos y todas las y los maestros y maestras. para el diseño de estrategias del plan lector en el aula y fuera de ella.

Realizar las actividades, técnicas y estrategias a través de propuestas de aprendizaje cooperativo, son más funcionales y ayudan al desarrollo social y cognitivo en los/las estudiantes.

Tener en cuenta categorías motivacionales y actitudinales a la hora de presentar un texto, esto favorece la inteligencia emocional y es una buena garantía para el trabajo, y estrategias lectoras y escritoras.

La institución, debe disponer espacios para la recreación y el fomento de la lectura y escritura, al proponer concursos, alianzas con las Universidades y bibliotecas municipales e internacionales de forma sincrónica y asincrónica, esto genera abrir espacios en otros escenarios académicos para, que los estudiantes se expongan a otros niveles de lectura y escritura y perfeccionen el que tienen.

## Referencias Bibliográficas

- Acurio Belén y otros. (2016)Creo, juego y aprendo con estrategias y recursos para mejorar la comprensión lectora
- Alfaro, A., & Badilla, M. (2015). El taller pedagógico, una herramienta didáctica para abordar temas alusivos a la Educación Ciudadana. *Revista Electrónica Perspectivas*, 10, 81-146.
- Alvarado, L., & García, M. (2008). Características más relevantes del paradigma socio-crítico: su aplicación en investigaciones de educación ambiental y de enseñanza de las ciencias realizadas en el Doctorado de Educación del Instituto Pedagógico de Caracas. *Sapiens. Revista Universitaria de Investigación*, 9(2), 187-202.
- Agudeo, W. F., Cortes Quiñones, D. M., Sotelo López, N., & Cortes Quiñones, D. M. (2019). *Comprensión lectora en estudiantes de grado tercero en la Institución Educativa Rural Mixta “La Humildad” Municipio de Barbacoas-Departamento de Nariño* (Doctoral disertación, Universidad Santo Tomás).
- Badilla, Vargas (2015). *El taller pedagógico, una herramienta didáctica para abordar temas alusivos a la Educación Ciudadana*. Universidad de Costa Rica
- Benavides Urbano, C. F., & Tovar Castillo, N. E. (2017). *Estrategias didácticas para fortalecer la enseñanza de la comprensión lectora en los estudiantes del grado tercero de la Escuela Normal Superior de Pasto* (Doctoral disertación).
- 
- Bisquerra, R., Dorio, I., Gómez J., Latorre, A., Martínez, F., Massot, I., Mateo, J., Sabariego, M., Sans, A., Torrado, M., y Vila, R. (2009). *Metodología de la investigación educativa*. Madrid: La muralla, S.A.
- Calleja, M., Rodríguez-Santos, J. M., Torres, S., & García-Orza, J. (2009). La generación de inferencias causales de naturaleza emocional en sujetos con alto y bajo nivel lector. *Journal for the Study of Education and Development*, 32(4), 583-595.
- Cancedelo, C., Ortiz, G., y Unger, B. (2003). *Hacer talleres Una guía práctica para capacitadores*. Cali: Grafiq Editores.
- Cárdenas Izquierdo, Nohora Pilar. (2020). El fortalecimiento de la lectura a partir de la apropiación, el sentido y la experiencia en el aula. Facultad de Ciencias de la Educación, Universidad Pedagógica y Tecnológica de Colombia.
-

- Chaves Salgado, L. (2015). Estrategias para el fomento a la lectura: ideas y recomendaciones para la ejecución de talleres de animación lectora. *E-Ciencias De La Información*, 5(2), 1–15. <https://doi.org/10.15517/eci.v5i2.19605>.
- Cisterna C., Francisco. (2005). Categorización y triangulación como procesos de validación del conocimiento en investigación cualitativa. *Teoría*, vol. 14, núm. 1. Universidad del Bío Chillán, Chile
- Cooper, J. D. (1990) *Cómo mejorar la comprensión lectora* (Madrid, Vis or), 461 pp.
- Corona, José. *Investigación cualitativa; fundamentos epistemológicos, teóricos y metodológicos*. 2028
- Cotto, E., Montenegro, R., Magzul, J., Maldonado, S., Orozco, F., & Hernández, H., Rosales, L. (2017). Enseñanza de la comprensión lectora. USAID: Guatemala.
- Cuenya, L., & Ruetti, E. (2010). Controversias epistemológicas y metodológicas entre el paradigma cualitativo y cuantitativo en psicología. *Revista Colombiana de Psicología*, 19(2), 271-277.
- Cuetos, F. (2010). *Psicología de la lectura*. Wolters Kluwer España, S.A.
- Delgado Javier y otros (2021), “Fortalecimiento de los niveles de comprensión de lectura utilizando el RED Las Antenitas en el grado 7º2 de la Institución Educativa de San Luis, Antioquia”. *Universidad de Cartagena*.
- Díaz, L., Martínez, M., Torruco., & Varela, M. (2013) La entrevista, recurso flexible y dinámico. *Investigación en Educación Médica*, 2(7), 162-67.
- Durango, Z. (2017). Niveles de comprensión lectora en los estudiantes de la Corporación Universitaria Rafael Núñez. *Revista Virtual Universidad Católica del Norte*, (51), 156-174.
- Esquivel, P, Villa, F, Guerra, G, Guerra, C y Rangel, E. (2018). *El aprendizaje colaborativo como estrategia didáctica para el mejoramiento de la Comprensión lectora*. Corporación Universidad de la Costa.
- Figuroa, (2018). La importancia de la comprensión lectora. Un análisis en alumnado de educación básica en Chile. págs. 113-129

- Flórez, M., & Gordillo, A. (2009). Los niveles de comprensión lectora: hacia una enunciación investigativa y reflexiva para mejorar la comprensión lectora en estudiantes universitarios. *Revista Actualidades Pedagógicas*, (53), 95-107.
- Fonseca, L., Migliardo, G., Simian, M., Olmos, R., & León, J. A. (2019). Estrategias para Mejorar la Comprensión Lectora: Impacto de un Programa de Intervención en español. *Psicología Educativa*, 25(2), 91–99. <https://doi.org/10.5093/psed2019a1>
- Forero, L., & Montealegre, R. (2006). Desarrollo de la lectoescritura: adquisición y dominio. *Acta Colombiana de Psicología*, 9(1), 25-40.
- Franco Montenegro\*, M. P. (2012). Estrategias de enseñanza para la promoción de la comprensión lectora desde el aprendizaje significativo. *CULTURA EDUCACIÓN Y SOCIEDAD*, 3(1). Recuperado a partir de <https://revistascientificas.cuc.edu.co/culturaeducacionysociedad/article/view/963>
- Gamboa y otros (2013). Prácticas docentes que fortalecen la comprensión lectora de los estudiantes que participan en el proyecto institucional de lectura y escritura (PILE). Bogotá Colombia.
- 
- Gordillo, Adriana. (2009). *Los niveles de comprensión lectora: hacia una enunciación investigativa y reflexiva para mejorar la comprensión lectora en estudiantes universitarios*. Universidad de La Salle, [adrigoal@hotmail.com](mailto:adrigoal@hotmail.com)
- Guthrie, JT y Humenick, NM (2004). Motivar a los estudiantes a leer: Evidencia de prácticas en el aula que aumentan la motivación y el logro de la lectura. En P. McCardle & V. Chhabra (Eds.), *La voz de la evidencia en la investigación de la lectura* (págs. 329–354). Paul H. Brookes Publishing Co.
- Hernández, G., Herrera, L., Valdés, E., & Valenzuela, N. (2015). Nivel de comprensión lectora de los primeros medios de colegios particulares subvencionados de Talca. *Foro educacional*, (25), 125-142.
- Hurtado, Alexandra. (2021). FORTALECIMIENTO DE LA COMPRENSIÓN LECTORA EN ESTUDIANTES DE GRADO QUINTO. Fundación Universitaria Los libertadores. Bogotá.
- Jama Zambrano, V., & Suárez Vélez, H. (2015). Estrategia metodológica para el desarrollo del pensamiento a través de los niveles de lectura. *Medisan*, 19(7), 858-864.

- Jojoa Rosero, J. A. (2018). *Fortalecimiento de la comprensión lectora utilizando la caricatura como Estrategia Didáctica en el grado 4a de básica primaria, colegio Comfamiliar de Nariño siglo XXI* (Doctoral dissertation, Universidad de Nariño).
- La Cruz, A., & Pérez, V. (2014). Estrategias de enseñanza y aprendizaje de la lectura y escritura en educación primaria. *Revista del Instituto de Estudios en Educación Universidad del Norte*, (21), 1-16.
- Lasso, R. (2008). *Importancia de la Lectura*. Juárez. Universidad Autónoma.
- Ley 115 de 1994. Ministerio de educación nacional de Colombia.
- Llorens Steve Ruben, (2015). La comprensión lectora en educación Primaria: importancia e influencia en los resultados académicos. *Universidad Internacional de La Rioja. Facultad de Educación*.
- MASISEA, REGIÓN UCAYALI. *REPOSITORIO DE REVISTAS DE LA UNIVERSIDAD PRIVADA DE PUCALLPA*, 4 (01). <https://doi.org/10.37292/riccva.v4i01.142>
- Márquez, M. y Valenzuela, J. (2018). Leer más allá de las líneas. Análisis de los procesos de lectura digital desde la perspectiva de la literacidad. *Sinéctica*, (50) 1-17. [https://doi.org/10.31391/s2007-7033\(2018\)0050-012](https://doi.org/10.31391/s2007-7033(2018)0050-012)
- Martínez, L. (2007). La Observación y el Diario de Campo en la Definición de un Tema de Investigación. *Perfiles libertadores*, 74-80.
- Melero Aguilar, N. (2012). El paradigma crítico y los aportes de la investigación acción participativa en la transformación de la realidad: un análisis desde las ciencias sociales. *Cuestiones pedagógicas*, 21, 339-355.
- Millán. (2013). Sobre lectura, hábito lector y sistema educativo. Universidad Nacional Autónoma de México. Meneses, J., y Rodríguez, D. (2017). *El cuestionario y la entrevista*. Catalunya.
- Montoya Álvarez, O.J., Gómez Zermeño, M.G., & García Vázquez, N.J. (2016). Estrategias para mejorar la comprensión lectora a través de las TIC. *EDMETIC*, 5(29), 71-93.
- Morles, Armando (2001, junio). *El desarrollo de habilidades para escribir eficientemente*. Ponencia presentada en el XX Encuentro Nacional de Docentes e Investigadores de la Lingüística. Barquisimeto.
- Naranjo, E., & Velázquez, K. (2012). La comprensión lectora desde una concepción didáctico-cognitiva. *Didasc@lia: Didáctica y Educación*, III (1), 103-110.

- Neira B. Luz Estella. (2017). “Hábitos de lectura en estudiantes de ciclo 6 (grado 11) de la jornada nocturna del colegio distrital León de Greiff”, Bogotá, Colombia.
- Niño, V. *Metodología de la investigación*. Bogotá: Ediciones de la U.
- Nugra Sanizaca, C. (2022). Estrategias para mejorar la comprensión lectora en estudiantes de Educación Básica. *LATAM Revista Latinoamericana de Ciencias Sociales y Humanidades*, 3(2), 665–676. <https://doi.org/10.56712/latam.v3i2.128>
- Otzen, T. y Manterola, C. (2017). Técnicas de Muestreo sobre una Población a Estudio. *International Journal of Morphology*, 35(1), 227-232. Recuperado de <https://dx.doi.org/10.4067/S0717-95022017000100037>
- Peña González, J. (2000). Las estrategias de lectura: Su utilización en el aula. *Educere*, 4(11), 159-163.
- Pérez, C. (2017). Comprensión lectora desde la transferencia del conocimiento. Recuperado de <https://elibro.net/es/ereader/umariana/80156?page=1>
- Rentería, Guarín y otros. (2021). Fortalecimiento de los niveles de comprensión de lectura utilizando el RED Las Antenitas en el grado 7°2 de la Institución Educativa de San Luis, Antioquia. Universidad de Cartagena. Antioquia, Colombia.
- Rosero, María y Castillo Cristian. 2019. *Estrategia pedagógica para mejorar las competencias lectoescritoras a través de la oralidad con cuentos, mitos y leyendas de comunidades afro nariñenses en estudiantes del grado quinto uno de la Institución Educativa Nuestra Señora de Fátima de Tumaco (Nariño)*. Colombia
- Santa, G., Arango, M., Sánchez, M., Plazas, A. y Roso, L. (2010). Hipertexto Santillana. Bogotá.
- Sierra Salcedo, R, A., (2007). La estrategia pedagógica. *SUS PREDICTORES DE ADECUACION. VARONA*, (45), 16-25
- Solé, I. (2012). Competencia lectora y aprendizaje. *Revista Iberoamericana de educación*, (59), 43-61.
- Solé, I. (1992). Estrategias de lectura. España.
- Vásquez Galán, MP, Tello Ríos, J., & Huamán Fernández, CA (2019). Programa textos narrativos para mejorar el nivel de comprensión lectora en los estudiantes de primaria de las I.I.EE. del distrito de Bogotá.

VIVES VARELA, Tania y HAMUI SUTTON, Liz. La codificación y categorización en la teoría fundamentada, un método para el análisis de los datos cualitativos. *Investigación educ. médica* [online]. 2021, vol.10, n.40 [citado 2024-05-02], pp.97-104. Disponible en: <[http://www.scielo.org.mx/scielo.php?script=sci\\_arttext&pid=S2007-50572021000400097&lng=es&nrm=iso](http://www.scielo.org.mx/scielo.php?script=sci_arttext&pid=S2007-50572021000400097&lng=es&nrm=iso)>Epub 21-Feb-2022. ISSN 2007-5057. <https://doi.org/10.22201/fm.20075057e.2021.40.21367>.

Zapata Periquea, D. (2017). Actitudes hacia la lectura y niveles de comprensión lectora. Recuperado de <https://elibro.net/es/ereader/umariana/41162?page=1>

## Anexos

### Anexo 1. Consentimiento informado



#### Consentimiento informado

**UNIVERSIDAD MARIANA**  
**FACULTAD DE EDUCACIÓN**  
**CONSENTIMIENTO INFORMADO**

#### **TITULO DE LA INVESTIGACIÓN:**

Factores que inciden en los niveles de comprensión lectora de los estudiantes del grado 8° de la institución educativa de comercio del municipio de Pupiales.

Yo, \_\_\_\_\_ identificado(a) con la C.C \_\_\_\_\_ de \_\_\_\_\_, manifiesto que he sido invitado(a) a participar dentro de la investigación arriba mencionada y que se me ha dado la siguiente información:

#### **Propósito de este documento:**

Este documento se le entrega para ayudarle a comprender las características de la investigación, de tal forma que Usted pueda decidir voluntariamente si desea participar o no. Si luego de leer este documento tiene alguna duda, pida al personal de la investigación que le aclare sus dudas. Ellos le proporcionarán toda la información que necesite para que Usted tenga un buen entendimiento de la investigación.

**Importancia de la investigación:** Este proyecto se pretende realizar con el propósito de mejorar las capacidades lectoescritoras de los estudiantes de la Institución Educativa de Comercio, ya que se evidencia muy poca comprensión a la hora de leer textos, no existe una participación activa por parte de ellos; así mismo, se percibe cierta apatía hacia las actividades de lectura.

Formar lectores es, entre muchas, una de las grandes funciones que poseen los docentes, pues el triángulo formado por un niño, un libro y un maestro es decisivo en los momentos de este



proceso. A la par, las circunstancias en las que se produzca y ejercite esta acción conjunta van a dar origen a un lector con futuro o a una persona que sienta aversión por la lectura, ya que de sus encuentros con el libro se derivan situaciones emocionales positivas desde el punto de vista afectivo, personal, social y cognitivo.

En consecuencia, este proyecto procura establecer, en primer lugar, la búsqueda de un sentido a lo que se lee, promocionar la lectura libre, informal, espontánea, que despierte la sensibilidad de los estudiantes para transmitirles y hacerles descubrir sus propias emociones e impresiones como lectores. En segundo lugar, se pretende promocionar la lectura como fuente de conocimiento, pues la lectura es un alimento para la inteligencia, un estímulo para el ejercicio de la fantasía, una actividad que hace crecer en todas nuestras dimensiones potenciales, pues no sólo nos ayuda a conocer el mundo, sino que nos permite comunicarnos mejor y a pensar de forma crítica y creativa.

**Objetivo y descripción de la investigación:**

Analizar los factores que inciden en los niveles de comprensión lectora de los estudiantes del grado 8° de la Institución Educativa de Comercio del Municipio de Pupiales

**Responsables de la investigación:**

El estudio es dirigido y desarrollado por el investigador del Programa de Maestría en Pedagogía, adscrita de la Facultad de educación de la Universidad Mariana, Jesús Alexander Díaz Chamorro. Cualquier inquietud que Usted tenga puede comunicarse con él al teléfono celular 3008178635.

**Riesgos y Beneficios:**

La entrevista, observación y el taller, no implican riesgo alguno para Usted; las respuestas dadas no tendrán ninguna consecuencia para su situación en la institución; El beneficio más importante para Usted es que si se obtiene una percepción negativa sobre la orientación de dicha área, se asumirá bajo plena confidencialidad y se ayudará a mejorar tal situación para controlar el problema.

**Confidencialidad:**

Su identidad estará protegida, pues durante todo el estudio sólo se utilizará un código numérico que lo diferenciará de los otros participantes en la investigación. La información obtenida será almacenada en una base de datos que se mantendrá por cinco años más después de terminada la presente investigación. Los datos individuales sólo serán conocidos por los investigadores de la localidad y los investigadores de cada ciudad mientras dura el estudio, quienes, en todo caso, se

comprometen a no divulgarlos. Los resultados que se publicarán corresponden a la información general de todos los participantes.

**Derechos y deberes:**

Usted tiene derecho a obtener una copia del presente documento y a retirarse posteriormente de esta investigación, si así lo desea en cualquier momento y no tendrá que firmar ningún documento para hacerlo, ni informar las razones de su decisión, si no desea hacerlo. Usted no tendrá que hacer gasto alguno durante la participación en la investigación y en el momento que lo considere podrá solicitar información sobre sus resultados a los responsables de la investigación.

Declaro que he leído o me fue leído este documento en su totalidad y que entendí su contenido e igualmente, que pude formular las preguntas que consideré necesarias y que estas me fueron respondidas satisfactoriamente. Por lo tanto, decido participar en esta investigación.

---

Nombre y firma del participante

C.C No.

Fecha:

**Anexo 2 Presupuesto**

*Presupuesto por rubros*

RUBROS	DESCRIPCIÓN	JUSTIFICACIÓN	CANTIDAD	VALOR UNITARIO	VALOR TOTAL	CONTRAPARTIDA ENTIDAD		ENTIDAD FINANCIADA	TOTAL VALOR en miles
						ESPECIE	DINERO		
<b>BIBLIOGRAFIA</b>	Libros	Consulta	3	60.000	180.000		X	N.A	180
<b>EQUIPOS</b>	Reparación	Trabajo de documentos.	1	250.000	250.000		X	N.A	250
<b>MATERIALES E INSUMOS</b>	USB	Archivo de documentos	1	54.000	54.000		X	N.A	54
<b>PAPELERÍA</b>	Resmas papel	Formatos	5	12.000	60.000		X	N.A	60
<b>VIAJES Y GASTOS DE VIAJE</b>	Desplazamientos: Ipiales – Pupiales	Viajes para desarrollo de investigación	50	3.000	150.000		X	N.A	150
<b>TOTAL</b>									<b>694</b>

**Anexo 3 Formato Taller a estudiantes**

	<b>UNIVERSIDAD MARIANA FACULTAD DE POSGRADOS Y RELACIONES INTERNACIONALES MAESTRÍA EN PEDAGOGÍA VIGÉSIMA PRIMERA COHORTE</b>	<b>Investigador</b>
		<b>Alexander Díaz</b>

FACTORES QUE INCIDEN EN LOS NIVELES DE COMPRENSIÓN LECTORA DE LOS ESTUDIANTES DEL GRADO 8° DE LA INSTITUCIÓN EDUCATIVA DE COMERCIO DEL MUNICIPIO DE PUPIALES  
TALLER A ESTUDIANTES

Fecha: \_\_\_\_\_

Hora: \_\_\_\_\_

Lugar: \_\_\_\_\_

Saludo y Motivación.

Apreciado(a)s Estudiantes. Ustedes constituyen parte importante de la comunidad educativa y por lo tanto su participación en el presente taller nos brindará información relevante para determinar el nivel de lectura (Literal, Inferencial y Crítico) en que te encuentras para el fortalecimiento en tus habilidades de comprensión de lectura. De antemano agradecemos su colaboración y veracidad en las respuestas.

El presente instrumento pretende indagar la situación problema en cuanto a la comprensión de lectura en el proceso de lectura en general.

**LOS DOS REYES Y LOS DOS LABERINTOS**

**Jorge Luis Borges (19399)**

Cuentan los hombres dignos de fe (pero Alá sabe más) que en los primeros días hubo un rey de las islas de Babilonia que congreco a sus arquitectos y magos y les mando construir un laberinto

tan perplejo y sutil que los hombres más prudentes no se aventuraban de entrar y los que entraban se perdían. Esa obra fue un escándalo porque la confusión y la maravilla son operaciones propias de Dios y no de los hombres. Con el andar del tiempo vino a su corte un rey de los árabes y el rey de Babilonia (para hacer burla de la simplicidad de su huésped) lo hizo penetrar al laberinto donde vago afrentado y confundido hasta la declinación de la tarde. Entonces imploro socorro divino o y dio con la puerta. Sus labios no profirieron queja ninguna, pero le dijo al rey de Babilonia que el en Arabia tenía uno mucho mejor y que si Dios era servido se lo daría a conocer algún día. Luego regreso a Arabia junto con sus capitanes y con sus alcaides y estrago al reino de Babilonia con tal fortuna que derribo sus castillos, rompió sus gentes e hizo cautivo al mismo rey. Lo amarro encima de un camello veloz y lo llevo al desierto. Cabalgaron tres días y le dijo: “¡Oh rey del tiempo y substancia y cifra del siglo en Babilonia me quisiste perder en un laberinto de bronce con muchas escaleras y muros; ¡ahora el poderoso ha tenido a bien que te muestre el mío, donde no hay escaleras que subir ni puertas que forzar, ni fatigosas galerías que recorrer, ni muros que te veden el paso”!

Luego le desato las ligaduras y lo abandono en la mitad del desierto, donde murió de hambre y de sed.

La gloria sea con aquel que no muere.

1. El tema del cuento es:
  - a. la amistad.
  - b. la justicia divina.
  - c. la muerte.
  - d. la venganza.
  
2. Los personajes centrales del cuento son:
  - a. Alá, el rey de Babilonia y el rey de Arabia.
  - b. Dios, el rey de Babilonia y el rey de Arabia.
  - c. el rey de Babilonia y el rey de Arabia.
  - d. el rey de Babilonia, el rey de Arabia y el desierto.

3. Quien cuenta la historia es:

- a. un narrador testigo (presencia de los hechos).
- b. un narrador omnisciente (sabe lo que ocurre y lo que sienten los personajes)
- c. el rey de Babilonia,
- d. el rey de Arabia.

4. La expresión “(pero Alá sabe más)” es una aclaración de:

- a. el narrador omnisciente.
- b. Borges
- c. los magos de Babilonia
- d. un testigo de los hechos.

5. El comienzo del texto “cuentan los hombres dignos de fe (...) que en los primeros días hubo rey” hace referencia a:

- a. un tiempo remoto.
- b. un espacio.
- c. un origen indeterminado del relato.
- d. Unos personajes.

6. Las acciones que realiza el rey de Babilonia en el relato son:

a. congrega a sus magos, escoge el terreno, manda construir un laberinto y recorrer el laberinto con el rey de los árabes.

b. congrega a sus magos, manda construir el laberinto con el rey árabe y dejar encerrado al rey árabe.

c. congrega a sus magos. Manda construir el laberinto y hacer entrar al rey árabe al laberinto.

d. congrega a sus magos, manda construir el laberinto con el rey árabe al laberinto.

7. ¿Cómo era el laberinto de babilonia?

- a. un laberinto de piedra, con muchas escaleras y muros.
- b. un laberinto de vidrio, con muros de espejos y puertas falsas.
- c. un laberinto de cobre, con infinitos muros y escaleras.
- d. un laberinto de bronce con muchas escaleras, galerías y muros.

8. ¿Qué acciones realizó el rey árabe en respuesta al rey babilónico?:

- a. amenazar al rey babilónico, invadir babilonia, destruir el laberinto, apresar y llevar al rey babilónico al desierto para dejarlo allí.
- b. guardar silencio, invadir babilonia, apresar al rey babilónico, llevarlo al desierto y dejarlo allí.
- c. guardar silencio, invadir babilonia, apresar al rey babilónico y encerrarlo en un laberinto.
- d. repudiar al rey de babilonia, invadir la ciudad, apresar al rey y encerrarlo en las prisiones de su palacio.

9. El pronombre “lo” se utiliza en el texto para no repetir palabras. En la expresión; “lo amarro encima de un camello veloz y lo llevo al desierto”, el pronombre “lo” se utiliza para evitar repetir:

- a. rey babilónico.
- b. rey de los árabes.
- c. Alá.
- d. sus gentes.

10. En el texto la palabra “fortuna” hace referencia a:

- a. riqueza material.
- b. riqueza espiritual.
- c. suerte.
- d. destino.

11. En la oración “sus labios no profirieron queja ninguna”, la palabra en cursiva se puede reemplazar por:

- a. prefirieron.
- b. emitieron.
- c. expusieron.
- d. propusieron.

12. del texto puedes inferir que:

- a. no se debe subestimar a otras personas.
- b. la venganza no conduce a nada.
- c. la soberbia supera la simplicidad.
- d. no se debe jugar con Dios.

13. el rey de babilonia encerró al rey árabe en el laberinto porque:

- a. le jugo una apuesta.
- b. estaban en guerra.
- c. quería burlarse de su simplicidad.
- d. quería vengarse de una afrenta anterior.

14. El rey de arabia encontró la salida porque:

- a. imploro ayuda divina.
- b. tenía una inteligencia superior.
- c. sus súbditos los rescataron.
- d. los magos de babilonia lo ayudaron.

15. El laberinto del rey árabe era perfecto porque:



- a. los arquitectos árabes superaban a los babilónicos.
- b. era más suntuoso y complejo.
- c. era tan simple como el desierto.
- d. era creación de Dios.

16. Borges escoge el desierto para representar el segundo laberinto porque:

- a. es infinito e inconmensurable.
- b. la naturaleza es perfecta.
- c. es simple y bello.
- d. es inmenso y solitario.

17. Mediante el relato se quiere demostrar que:

- a. existen obras humanas perfectas.
- b. no existe perfección sino en la obra de Dios.
- c. la naturaleza es imperfecta.
- d. la arquitectura babilónica era perfecta.

18. Del relato de Borges se puede deducir que:

- a. existe superioridad de unos hombres sobre otros.
- b. los hombres son imperfectos.
- c. no existen seres inferiores.
- d. no existe hombre superior a Dios.

19.Cuál de estas posibilidades escogerías para dejar una enseñanza en el rey babilonio:

- a. lo conducirías al desierto, pero lo rescatarías dos días después para que el rey babilonio se arrepienta y pida perdón.
- b. destruirías a babilonia, excepto el laberinto, para encerrar allí su rey.

- c. pedirías que apareciera Dios en el desierto para salvarlo.
- d. vengarías su acto con la muerte.

20. De acuerdo con el texto, la afirmación: “la gloria sea con aquel que no muere” se podía sustituir por:

- a. la gloria sea con Dios.
- b. la gloria sea con el rey araba.
- c. la gloria sea con el rey de babilonia.
- d. la gloria sea con cristo.

Anexo 4 Diario de campo

**UNIVERSIDAD MARIANA**  
**MAESTRÍA EN PEDAGOGÍA**  
**DIARIO DE CAMPO**

**ALEXANDER DÍAZ -**  
**AÑO: 2021**

---

<b><u>DATOS DE INFORMACIÓN</u></b>	
<b>NOMBRE DEL OBSERVADOR: JESÚS ALEXANDER DÍAZ CHAMORRO</b> <b>FACULTAD: EDUCACIÓN</b> <b>MAESTRÍA EN PEDAGOGÍA</b> <b>VIGÉSIMA PRIMERA COHORTE</b> <b>DIARIO DE CAMPO PROCESO DE LECTURA EN CLASE</b> <b>CLASE N° 1.</b>	
<b>MOMENTO DE LA CLASE</b>	<b>INTERPRETACIÓN</b>
<b>INTRODUCCIÓN.</b>	Se inicia la clase explicando cuál será la importancia de la investigación en el mejoramiento de la comprensión de lectura. Adicionalmente, se brinda una pequeña visión de lo que representa cada uno de los conceptos de las “estrategias de lectura”.
<b>REFLEXIÓN</b>	Se indaga la situación problema por medio de preguntas, tales como: ¿Te es difícil leer? ¿Entiendes lo que lees? ¿Qué tipo de textos te son más difíciles de comprender? ¿Por qué lees?
<b>ACTIVIDAD DE INDAGACIÓN</b>	Se trabaja con una actividad de lectura simple, este proceso permitirá conocer de qué forma los estudiantes están haciendo el proceso de lectura, al ser una actividad

libre, esta no cuenta con tiempo, logros ni puntajes. Esta sección de lectura está desarrollada específicamente para indagar cual es proceso de lectura, adicionalmente y de forma muy cautelosa, se toma en cuenta y se registran preguntas, dudas y participaciones por parte de los estudiantes.

#### PREDICCIÓN DE LA LECTURA

¿Lograste identificar de qué trataba el texto sólo con la lectura del título?

¿Cómo te imaginaste que eran los personajes de la narración?

¿Cómo describiste el lugar donde se desarrollarían los hechos?

Al observar la imagen, ¿Te surgieron ideas sobre el contenido del texto? ¿Cuáles?

Al leer el primer párrafo, ¿cómo imaginaste que sería el final de la historia?

#### INFERENCIA

¿Qué otro título le darías al texto?

¿Cuál crees que es la enseñanza o mensaje que deja el texto?

	<p>¿Cuál es la intención del autor con este texto?</p> <p>¿Cuál crees que es el significado de las palabras subrayadas?</p> <p>¿Cuál es la idea principal del texto?</p> <p>CONFIRMACIÓN Y CORRECCIÓN DE LA INFORMACIÓN</p> <p>¿Sucedió lo que tú predijiste al leer sólo el título del texto?</p> <p>¿Qué características de los personajes coincidieron con las que tú diste antes de leer el texto?</p> <p>El lugar donde se desarrollaron los hechos era como tú lo imaginaste.</p> <p>El final de la narración, ¿Fue como tú lo describiste? ¿En qué acertaste y en qué no?</p>
<p>PROCESO DE INSTRUCCIÓN</p>	<p>Se brinda toda la información sobre estrategias de lectura que se implementarán, se explica el componente teórico y práctico (incluyendo las técnicas y actividades). Goodman (1986), señala, entre las estrategias que utiliza el lector:</p> <ul style="list-style-type: none"> <li>-Predicción</li> <li>-Inferencia</li> </ul>

	<p>-Confirmación</p> <p>-Corrección</p>
<p>ACTIVIDAD DE INDAGACIÓN</p>	<p>Se trabaja con una actividad de lectura similar a la anterior, este proceso nos hará conocer de qué forma los estudiantes están haciendo el proceso de lectura, en este caso se les suministra algunos de los formatos que usan dichas estrategias. Esta sección de lectura está desarrollada específicamente para indagar cual es proceso de lectura, pero incluyendo el factor “comprensión lectora”, propone objetivos claros por cada sección.</p> <p>Adicionalmente se vuelven a hacer las preguntas, agrupadas por cada una de las estrategias implementadas, así:</p> <p><b>PREDICCIÓN DE LA LECTURA</b></p> <p>¿Lograste identificar de qué trataba el texto sólo con la lectura del título?</p> <p>¿Cómo te imaginaste que eran los personajes de la narración?</p> <p>¿Cómo describiste el lugar donde se desarrollarían los hechos?</p> <p>Al observar la imagen, ¿Te surgieron ideas sobre el contenido del texto? ¿Cuáles?</p> <p>Al leer el primer párrafo, ¿cómo imaginaste que sería el final de la historia?</p>

	<p>INFERENCIA</p> <p>¿Qué otro título le darías al texto?</p> <p>¿Cuál crees que es la enseñanza o mensaje que deja el texto?</p> <p>¿Cuál es la intención del autor con este texto?</p> <p>¿Cuál crees que es el significado de las palabras subrayadas?</p> <p>¿Cuál es la idea principal del texto?</p> <p>CONFIRMACIÓN Y CORRECCIÓN DE LA INFORMACIÓN</p> <p>¿Sucedió lo que tú predijiste al leer sólo el título del texto?</p> <p>¿Qué características de los personajes coincidieron con las que tú diste antes de leer el texto?</p> <p>El lugar donde se desarrollaron los hechos era como tú lo imaginaste.</p> <p>El final de la narración, ¿Fue como tú lo describiste?</p> <p>¿En qué acertaste y en qué no?</p>
--	-------------------------------------------------------------------------------------------------------------------------------------------------------------------------------------------------------------------------------------------------------------------------------------------------------------------------------------------------------------------------------------------------------------------------------------------------------------------------------------------------------------------------------------------------------------------------------------------------------------------------------------------------------------------------------------------------------------------------------

**Anexo 5** Formato de entrevista a estudiantes 1

	<b>UNIVERSIDAD MARIANA</b> <b>FACULTAD DE POSGRADOS Y</b> <b>RELACIONES INTERNACIONALES</b> <b>MAESTRÍA EN PEDAGOGÍA</b> <b>VIGÉSIMA PRIMERA COHORTE</b>	<b>Investigador</b>
		<b>Alexander</b> <b>Díaz</b>

FACTORES QUE INCIDEN EN LOS NIVELES DE COMPRENSIÓN LECTORA DE LOS ESTUDIANTES DEL GRADO 8° DE LA INSTITUCIÓN EDUCATIVA DE COMERCIO DEL MUNICIPIO DE PUPIALES  
ENTREVISTA A ESTUDIANTES

Fecha: \_\_\_\_\_

Hora: \_\_\_\_\_

Lugar: \_\_\_\_\_

Saludo y Motivación.

Apreciado(a)s Estudiantes, ustedes constituyen parte importante de la comunidad educativa y por lo tanto su participación en la presente entrevista nos brindará información relevante para el fortalecimiento en sus habilidades de comprensión de lectura. De antemano agradecemos su colaboración y veracidad en las respuestas.

El presente instrumento pretende indagar la situación problema en cuanto a la comprensión de lectura en el proceso de lectura en general.

Nombre de los entrevistados:

Nombres y Apellidos	Cargo dentro del Consejo
1.	
2.	
3.	



4.	
5.	
6.	
7.	
8.	
9.	
10.	

## ESTRATEGIAS PEDAGÓGICAS

### A. (Antes de la lectura)

1. ¿El texto seleccionado para la lectura es de tu interés? ¿por qué?
2. ¿Cuentas con el diccionario para buscar el significado de palabras desconocidas?
3. ¿Cómo es el espacio seleccionado para practicar la lectura?

### DURANTE LA LECTURA

- 4.- ¿Puedes leer tranquilo o hay factores que te interrumpen?
- 5.- ¿De qué manera el texto leído contribuye a tu formación?
- 6.- ¿Sientes gusto por el texto que lees?
- 7.- ¿sientes la necesidad de relacionar el texto con situaciones de la vida para poder entenderlo?

### D. después de la lectura

- 8.- ¿Cuáles son los personajes principales del texto leído?
9. ¿Cómo describiste el lugar donde se desarrollarían los hechos?
10. Al observar la imagen, ¿Te surgieron ideas sobre el contenido del texto? ¿Cuáles?
- 11.- ¿cuál es el mensaje que te deja el texto leído?
12. ¿Qué otro título le darías al texto?
13. ¿Cuál es la intención del autor con este texto?

**Anexo 6 Rúbrica**

**UNIVERSIDAD MARIANA  
FACULTAD DE EDUCACIÓN  
MAESTRIA EN PEDAGOGIA**

**Título de la investigación:** La revista escolar como estrategia pedagógica para mejorar el nivel de comprensión lectora de los estudiantes del grado 8° de la Institución Educativa de Comercio del municipio de Pupiales

**RUBRICA**

**Objetivo:** Evaluar el impacto que tuvo la implementación de la revista escolar en el mejoramiento del nivel de comprensión lectora de los estudiantes del grado 8° de la I.E. de Comercio del municipio de Pupiales

**Nombre:** \_\_\_\_\_ **Docente**\_\_\_\_\_

**Estudiante**\_\_\_\_\_

**Fecha:**

\_\_\_\_\_

**NIVEL DE IMPACTO QUE TUVO LA APLICACIÓN DE LA RECISTA ESCOLAR  
“IECO LEE” EN EL MEJORAMIENTO DEL NIVEL DE COMPRENSIÓN LECTORA.**

Después de haber implementado la Revista Escolar (IECO LEE), te invitamos a evaluar esta estrategia marcando donde creas conveniente.

**1EXCELENTE**

**2BUENO**

**3 REGULAR**

**4 MALO**

<b>CRITERIOS A TENER EN CUENTA</b>	<b>1</b>	<b>2</b>	<b>3</b>	<b>4</b>
<b>PRESENTACION</b> La cartilla es visualmente atractiva, el tamaño y tipo de letra es el adecuado.				
<b>INNOVACION</b> La cartilla represente una nueva forma de motivar hacia la lectura, se hace uso de herramientas tecnológicas en el proceso de su aplicación.				

<p><b>DESARROLLO DE LOS NIVELES DE COMPRENSIÓN LECTORA</b></p> <p><b>NIVEL LITERAL</b></p> <p>facilidad para responder preguntas literales, que son muy evidentes dentro de la estructura del texto. Reconocimiento dentro del texto elementos como tiempo, lugar y personajes.</p> <p><b>NIVEL INFERENCIAL</b></p> <p>Reconoce diferentes tipos de textos, manifestando interés por leerlos para identificar en cada uno de ellos la intención comunicativa.</p> <p><b>NIVEL CRITICO</b></p> <p>Realiza intertextualidades teniendo en cuenta los esquemas de organización de la información, estructura o elementos; reconociendo diferentes puntos de vista.</p>				
<p><b>COHERENCIA CON TEMAS COTIDIANOS</b></p> <p>La estructura de la revista muestra textos relacionados a la realidad inmediata de los estudiantes, de tal manera que se convierta en una herramienta para ampliar los conocimientos de los estudiantes.</p>				
<p><b>TIEMPO Y ESPACIO DEDICADO A SU APLICACIÓN</b></p> <p>Para la lectura y el desarrollo de talleres se cuenta con un tiempo y un espacio determinado y acordado con directivos, docentes y estudiantes.</p>				
<p><b>ACEPTACION POR PARTE DE LA COMUNIDAD EDUCATIVA</b></p> <p>La comunidad educativa responde acertadamente al gran reto de mejorar los niveles de comprensión lectora a través de la revista escolar.</p>				

**Anexo 7** Aval de dos expertos con nivel de maestría de los instrumentos

**FORMATO DE VALIDACIÓN INSTRUMENTOS DE RECOLECCION DE INFORMACION**

**Título investigación:** FACTORES QUE INCIDEN EN LOS NIVELES DE COMPRENSIÓN LECTORA DE LOS ESTUDIANTES DEL GRADO 8° DE LA INSTITUCIÓN EDUCATIVA DE COMERCIO DEL MUNICIPIO DE PUPIALES

**Investigador (a):**

Jesús Alexander Díaz Chamorro

**Instrumentos a evaluar:** Taller, diario de campo y entrevista

Item	Criterios a evaluar	Si	No
1	Los instrumentos tienen claridad en la redacción	X	
2	Las preguntas están expresadas con precisión	X	
3	Las preguntas formuladas en el instrumento inducen a una respuesta (sesgo)		x
4	El número de preguntas y su estructura son suficientes para recoger información	X	
5	Considera que se debe modificar alguna pregunta		X
6	Las preguntas planteadas permiten el logro del objetivo de la investigación	X	
7	El lenguaje es adecuado con el nivel de información	X	

Instrumento	Aplicable	No aplicabe
Taller	X	
Diario de campo	X	
Entrevista	X	
<b>Observaciones del experto:</b> Los instrumentos cuentan con lo necesario para su aplicación, se trabajaron y revisaron en el seminario de investigación.		

<b>Validado por:</b> María Victoria Villacrez	CC. 1.085.274.185	Fecha: 26 de julio de 2021
	Teléfono: 316.699.6726	e-mail: mrvillacres@umariana.edu.co

**Anexo 8** Validación de instrumentos de recolección de información

**FORMATO DE VALIDACIÓN INSTRUMENTOS DE RECOLECCION DE INFORMACION**

**Título investigación:** FACTORES QUE INCIDEN EN LOS NIVELES DE COMPRENSIÓN LECTORA DE LOS ESTUDIANTES DEL GRADO 8° DE LA INSTITUCIÓN EDUCATIVA DE COMERCIO DEL MUNICIPIO DE PUPIALES

**Investigador (a):** Jesús Alexander Díaz Chamorro

**Instrumentos a evaluar:** Taller, diario de campo y entrevista

Ítem	Criterios a evaluar	Si	No
1	Los instrumentos tienen claridad en la redacción	X	
2	Las preguntas están expresadas con precisión	X	
3	Las preguntas formuladas en el instrumento inducen a una respuesta (sesgo)		X
4	El número de preguntas y su estructura son suficientes para recoger información	X	
5	Considera que se debe modificar alguna pregunta		X
6	Las preguntas planteadas permiten el logro del objetivo de la investigación	X	
7	El lenguaje es adecuado con el nivel de información	X	

Instrumento	Aplicable	No aplicable
Taller	X	
Diario de campo	X	
Entrevista	X	
<b>Observaciones del experto:</b> los instrumentos cuentan con lo necesario para su aplicación, se trabajaron y revisaron durante la asesoría y elaboración del trabajo de investigación		

<b>Validado por:</b> Mg. Fernando Ibarra Caicedo	<b>C.C.</b> 13070076	<b>Fecha:</b> 28 de julio de 2021
<b>Firma:</b> 	<b>Teléfono:</b> 3173208392	<b>e-mail:</b> jfibarra@umariana.edu.co

Anexo 9 Aval institucional

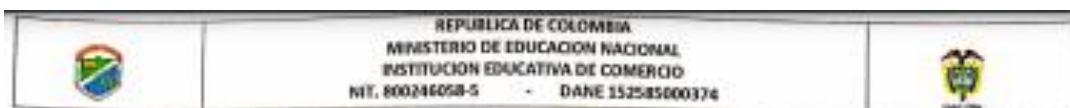

Pupiales, agosto 13 de 2021.

SEÑORES,

**UNIVERSIDAD MARIANA**

Facultad de Postgrados y Relaciones Internacionales

Maestría en Pedagogía

**Asunto.** Consentimiento para el desarrollo de trabajo investigativo.

Por medio de la presente, en mi calidad de Rector autorizo a: JESÚS ALEXANDER DÍAZ CHAMORRO, identificado con cédula de ciudadanía No. 12'752.380 de Pasto (Nariño), para desarrollar el proyecto de investigación denominado "FACTORES QUE INCIDEN EN EL BAJO NIVEL DE LECTURA EN LOS ESTUDIANTES DEL GRADO 8° DE LA INSTITUCIÓN EDUCATIVA DE COMERCIO DEL MUNICIPIO DE PUPIALES". Como requisito para optar por el título de Magíster en Pedagogía de la Universidad Mariana.

Cordialmente,

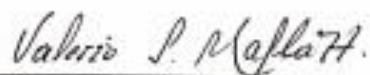

**Esp. Luis Valerio Mafla Hidalgo**

Rector Institución Educativa de Comercio

---

Educación Pre-escolar – Básica Secundaria y Media Vocacional – Bachillerato Técnico Comercial  
Aprobación Oficial según Resolución No. 102 del 7 de Marzo de 2003  
"Ciencia y Progreso"  
Cr 2 No. 4 – 32 Barrio Sanfrancisco Pupiales. Cel. 3216131814

Anexo 10 Revisión bibliográfica

DATOS BIBLIOGRÁFICOS	APORTE SIGNIFICATIVO AL TRABAJO INVESTIGATIVO	PRODUCCIÓN INTERTEXTUAL
<p>Nugra Sanizaca, C. (2022). Estrategias para mejorar la comprensión lectora en estudiantes de Educación Básica. <i>LATAM Revista Latinoamericana de Ciencias Sociales y Humanidades</i>, 3(2), 665–676. <a href="https://doi.org/10.56712/latam.v3i2.128">https://doi.org/10.56712/latam.v3i2.128</a></p>	<p>A1 Según Solé (1998), se debe tener en cuenta que en la lectura intervienen procesos cognitivos que se dividen en tres subprocesos: prelectura, lectura y poslectura, y para lograr la aplicación de tales procesos, se emplean diferentes estrategias cognitivas y metacognitivas cuya finalidad es preparar al educando para la lectura.</p> <hr/> <p>En el proceso lector intervienen diferentes factores del lector: estado afectivo, físico, motivacional y actitudinal (Cooper, 1990), mismos que contribuyen al correcto funcionamiento y dominio del pensamiento.</p> <p>B1 No obstante, para iniciar con un buen proceso de comprensión se debe tener en cuenta los conocimientos previos del lector. Además, se debe tener en claro el propósito, los conocimientos, dominio de lectura, actitud, etc.</p> <hr/> <p>A2 Es pertinente trabajar desde estrategias enfocadas en la diversidad del aula; tales son las cognitivas y metacognitivas (Solé, 1998). En cuanto a las primeras, (estrategias</p>	<p>Para la implementación de estrategias que posibiliten mejorar el proceso de comprensión lectora se hace necesario tener conocimiento de aspectos de gran importancia, entre ellos conocer que el proceso lector en niños, niñas y jóvenes comprende procesos cognitivos, éstos se dan antes, durante y después, de igual forma existen procesos metacognitivos que buscan preparar al educando para la lectura.</p>

cognitivas) el lector las utiliza de forma artificial. Son usadas con la finalidad de progresar hacia el cumplimiento de los objetivos, es decir, son predicciones que el lector realiza para comprender un texto. En cambio, las metacognitivas son aplicadas antes, durante y después de la lectura. Estas estrategias sirven para controlar y evaluar el proceso de comprensión de lo que se está leyendo.

---

C1 La principal herramienta didáctica que posee el educador es la de la metodología basada en la actividad lúdica. Este tiene que organizar situaciones donde el juego sea variado y enriquecedor, utilizando la diversidad existente de juegos psicomotrices, juegos simbólicos, juegos cooperativos, juegos tradicionales y juegos multiculturales, bien sea en grupo o individualmente, utilizando material didáctico o sin material.

---

Los autores, pensando en el rol del docente al momento de planificar una clase, mencionan algunos aspectos, entre ellos estarían:

D1- Las estrategias deben diseñarse de acuerdo al nivel evolutivo de los niños. Se debe considerar la complejidad, es decir, las actividades, deben ser ni muy fáciles ni muy difíciles.

Lo anterior sin obviar que en el proceso lector intervienen factores como estados de ánimo, ambiente físico, motriz motivacional y actitudinal, que en gran medida dependen de la preparación y creatividad del docente.

La calidad de las estrategias se verá reflejado en el avance del proceso lector, asumiendo cada actividad como una oportunidad para que el estudiante aprenda y a la vez se divierta respetando y teniendo en cuenta los intereses y las necesidades de los pequeños, quienes aprenden mejor a través del juego.



B2 A las actividades se les presentará de manera atractiva y estas deben desarrollarse considerando situaciones de la vida real, así como del entorno familiar al niño.

-Se debe conocer las necesidades de cada niño, de modo que, el docente pueda facilitar apoyo cuando este necesite.

D2 Debe fomentar espacios de interacción entre iguales, por tanto, se fomentará el trabajo colaborativo.

E1 Se debe tener presente que los niños tienen que aprender a aprender, por tanto, para que las clases sean significativas los niños aprenderán por medio de la observación, manipulación, experimentación y más.

Por otra parte, se hace pertinente generar estrategias contextualizadas, relacionadas con la realidad inmediata de los estudiantes, esto contribuirá al desarrollo de competencias y por supuesto a trabajar de acuerdo con los intereses de los estudiantes, teniendo como prioridad el trabajo cooperativo que posibilita que el estudiante aprenda a aprender.

Ahora bien, para generar procesos de comprensión lectora se debe tener en cuenta los saberes previos, que en sí constituyen una herramienta que favorece la comprensión de lo leído, así

---

Fonseca, L., Migliardo, G., Simian, M., Olmos, R., & León, J. A. (2019). Estrategias para Mejorar la Comprensión Lectora: Impacto de un Programa de Intervención en español. *Psicología Educativa*, 25(2), 91–99. <https://doi.org/10.5093/psed2019a1>

Las tres habilidades más relevantes en los procesos lectores y que pueden ser entrenadas fueron: a) la construcción de inferencias, b) el monitoreo o autorregulación de la comprensión y c) el conocimiento de la estructura textual. Para explicar las mejoras en comprensión lectora, implica el conocimiento del significado de las palabras de manera profunda e interconectada (Calleja, M., Rodríguez-Santos, J. M., Torres, S., & García-Orza, J. (2009). La generación de inferencias causales de naturaleza emocional en sujetos con alto y bajo nivel lector. *Journal for the Study of Education and Development*, 32(4), 583-595.).

*Estrategias para mejorar la comprensión lectora a través de las TIC*

Oscar Julián Montoya Álvarez  
 Marcela Georgina Gómez Zermeño  
 Nancy Janett García Vázquez  
*EDMETIC (2016)*

Para lograr el acercamiento entre el estudiante y un texto como objeto de aprendizaje, se procura generar una relación amena en la que el docente disfrute dicha práctica y le permita descubrir nuevas formas de comprensión de los contenidos que generen estímulos gratificantes. D3 La lectura es entendida como el proceso de interacción entre el lector y el texto, en el cual el primero busca información de su interés y el segundo se presenta como la fuente de contenidos a ser analizada de manera crítica y consecuente con el fin de evaluar su verdadero valor (Solé, 1999).

mismo el uso del diccionario ya que el estudiante despeja dudas cuando conoce el significado de palabras complejas y con facilidad lo puede asociar con conocimientos previos y con la realidad circundante.

De esta manera se establece una relación directa entre el lector y el texto, se podría hablar de mayor familiaridad, se crean lazos afectivos y el proceso lector se hará más gratificante y productivo.

Visto de esta manera, el docente tiene la gran responsabilidad de potenciar el proceso lector y por ende

Creo, juego y aprendo con estrategias y recursos para mejorar la comprensión lectora  
 Belén Acurio  
 Aracelly Núñez  
*593 digital Publisher CEIT (2019)*

E2El mundo de la lectura exige creatividad en la implementación de estrategias, entre las cuales se pueden nombrar:  
 Estrategia de la pregunta.  
 Arcoíris literario.  
 Carpeta literaria y audiolibro.  
 Ruleta literaria.  
 Mural literario.  
 Festival de la palabra.

F1 La comprensión de un texto exige el desarrollo de procesos cognitivos como la interpretación y representación mental de cada uno de los significados a partir de la

Esquivel, P, Villa, F, Guerra, G, Guerra, C y Rangel, E, (2018). *El aprendizaje colaborativo como estrategia didáctica para el mejoramiento de la Comprensión lectora. Corporación Universidad de la costa.*

información identificada en el texto articulada con los presaberes que posee el lector, sin perder de vista el propósito de la lectura y el contexto en el que se lleva a cabo. La representación mental de la que se habla es "construida de manera procesual haciendo inferencias y reelaboraciones de la representación mental de lo comprendido en el texto" (Parodi, 2009, p. 39). En consecuencia, la comprensión textual puede considerarse como un proceso cognitivo complejo, que se "materializa" o concretiza en un discurso escrito resultados de los procesos cognitivos mencionados anteriormente y que el lector de manera consciente activa y desarrolla estos procesos relacionándolo con lo que conoce para otorgarle un significado propio.

F2 En la comprensión también intervienen variables asociadas al lector como son: los conocimientos previos, visión del mundo; relacionadas con el contexto: el ambiente, nivel de escolaridad, situaciones del contexto y las relacionadas con el texto: tipo, estructura textual y rasgos lingüísticos, entre otros.

Belén Acurio Ponce Belén y otros, 2019. Recursos para mejorar la comprensión lectora.

E3 Las estrategias didácticas deberán ser innovadoras, creativas y participativas en los estudiantes, promotoras de motivación, acompañamiento y apoyo a la lectura como: el

los niveles de comprensión lectora a través de la implementación de estrategias altamente pertinentes, usando como otra opción metodológica además de las antes mencionadas el uso inteligente de las TIC, ya que mantienen activada la atención de los niños y permite explorar diferentes contextos para entender y comprender mejor un texto.

De esta manera, la comprensión lectora es un proceso dinámico de interacción comunicativa, es un proceso individual que exige procesos cognitivos como la interpretación y

desarrollo de talleres de aplicación, audiolibros, carpetas literarias beneficiando el análisis y reflexión sobre los contenidos arribados en el texto.

G1 La aplicación de estrategias didácticas fortalece la comprensión lectora, competencias comunicativas y habilidades cognitivas como inferenciales, crítico valorativas, apreciativas, creativas e innovadoras, siendo constructoras de nuevos conocimientos.

representación mental, sin olvidar los saberes previos y su relación con el nuevo texto, para que luego el estudiante compare el texto leído con su realidad.

---

Montoya, Álvarez Oscar y otros. 2026. Estrategias para mejorar la comprensión de las TIC, a través de las TIC.

La comprensión lectora ocupa un lugar prioritario en las competencias demandadas por la sociedad del conocimiento.

“Las TIC han transformado al libro en un material abierto a cualquier soporte”.

“Para seleccionar las estrategias más convenientes, debe determinarse su naturaleza y clasificarse en relación al interés del lector”.

---

Hurtado Alexandra y otros. 2021. Fortalecimiento de la comprensión lectora en estudiantes de grado quinto.

C2 se hace necesario implementar en el quehacer pedagógico de los docentes actividades encaminadas a aprender jugando, en el que se le permita al infante el disfrute y el goce por aprender.

G2 “leer no se reduce exclusivamente a dar razón de un texto o saber dar respuesta al contenido del mismo, sino que conlleva unos procesos mucho más estructurados en los que

el lector debe estar en capacidad de inferir, debatir, analizar  
y plantear nuevas situaciones con respecto a lo leído”

**Anexo 11** *Vaciado de entrevista*

<b>PREGUNTAS</b>	<b>RESPUESTAS</b>	<b>PROPOSICIONES</b>
<b>1.-El texto seleccionado es de tu interés? ¿Por qué?</b>	R1 Me gusta mucho el texto leído porque fuimos nosotros quienes lo elegimos.	<b>IT1</b> Los textos se tornan interesantes, cuando los estudiantes son quienes lo seleccionan.
	R2 Me gustan más los textos de biología, pero es interesante el texto leído.	<b>IT2</b> La lectura es pertinente cuando guarda un sentido interdisciplinario y transversal.
	R3 El texto se relaciona con los temas de las diferentes materias.	<b>IT3</b> El maestro debe conocer a los estudiantes al momento de seleccionar los textos para leer.
	R4 Muy buen texto, la temática la escogimos nosotros.	<b>IT4</b> Los textos que se plantean para desarrollar procesos lectores son interesantes cuando abordan temáticas de la cotidianidad de los estudiantes.
	R5 El texto es muy interesante, el profe sabe nuestros gustos.	<b>IT5</b> El texto es interesante y cumple el objetivo de promover la lectura cuando se plantean actividades divertidas para los estudiantes.
	R6 El tema se relaciona con las diferentes materias que estudiamos.	
	R7 el texto trata sobre cosas que vivimos.	
	R8 Es interesante porque trata de lo que sucede en nuestro diario vivir	
	R9 Nosotros fuimos quien elegimos el texto.	
	R10 Es interesante porque aprendemos cosas maravillosas	
	R11 No es tanto de mi interés porque es de matemáticas.	

R12 El profe hizo una temática para seleccionarlo, por eso es interesante.

R13 Se relaciona con todas las materias.

R14 Es interesante porque plantea cosas divertidas.

R15 Los estudiantes escogimos el texto, muy bueno.

R16 A veces es bueno leer cosas interesantes

R17 el texto es interesante porque informa cosas importantes.

R18 Leyendo se aprende, más si la lectura es interesante.

R19 Es interesante porque no es muy largo.

R20 No es extenso, pero si interesante.

---

<b>2.-¿Cuentas con el diccionario para buscar el significado de las palabras desconocidas?</b>	R1 El profe nos exige el diccionario, para todas sus clases, debería ser así con todas las materias.	AV 1 Usar herramientas para ampliar el vocabulario, y conocer términos desconocidos ayuda a comprender un determinado texto.
	R2 A veces en las lecturas aparecen palabras que ya las hemos estudiado por eso el profe hace recuento.	AV2 El docente debe tener presente que los estudiantes tienen un bagaje amplio de saberes previos, debe utilizarlos para facilitar a comprensión de algunos textos.
	R3 Claro, para lengua castellana, el diccionario no debe faltar.	
	R4 Usamos el diccionario, pero a veces el significado lo encontramos en todo el párrafo.	

R5 También es bueno el diccionario para los sinónimos

R6 El diccionario, pero a veces recurrimos a otros docentes cuando no entendemos un término.

R7 Usamos el diccionario en las clases de lengua castellana.

R8 A veces olvidamos el diccionario, y cuando no entendemos, no comprendemos lo que leemos.

R9 SI

R10 para comprender y entender usamos el diccionario.

R11 En ocasiones el profe nos explica términos desconocidos.

R12 El diccionario se debería usar en todas las clases.

R13 Cuando no entendemos el diccionario nos salva.

R14 En algunas ocasiones comprendemos usando sinónimos.

R15 El diccionario es bueno usarlo.

R16 Cuando usamos el diccionario aprendemos más.

AV3 En gran medida el proceso de comprensión lectora depende de la relación que hace el estudiante entre lo que lee y lo que ya conoce.

AV4 Los procesos de comprensión lectora no son exclusividad del docente de lengua castellana, estos tienen un enfoque transversal e interdisciplinario.

AV5 Quien lee amplía su vocabulario y si leer es un hábito, no le cuesta comprender diferentes textos.



R17 A veces además del diccionario sirve los recuentos que hace el profesor.

R18 Si lo usamos.

R19 Lo uso muy poco.

R20 Es importante el diccionario.

---

<b>3.-¿Cómo es el espacio seleccionado para practicar la lectura?</b>	R1 Se usan varios espacios, el patio, los corredores, el salón.	<b>EL1</b> Al momento de leer se debe prever un espacio especial, o ambientar el salón de clase, esto para motivar mejor.
	R2 Cuando se realiza solo en el salón, se torna aburrido.	
	R3 El profesor de lengua castellana tiene en su salón mensajes alusivos a la lectura.	<b>EL2</b> El docente debe programar las actividades de lectura en diferentes espacios, esto con el fin de no caer en la rutina y la monotonía.
	R4 El salón es amplio, con buena iluminación.	
	R5 Realizamos ejercicios de lectura en varios lugares, me gusta salir del colegio.	<b>EL3</b> El espacio dedicado a la lectura debe ser correctamente ambientado, además debe tener unas características físicas específicas: iluminación, ventilación, amplitud, entre otros.
	R6 Es interesante cuando se visita la biblioteca pública, nos motivamos más a leer.	
	R7 El salón es amplio y tienen ventanas grandes.	
	R8 El profesor siempre adecua el salón cuando hacemos ejercicios de lectura.	
	R9 Es muy agradable leer los mensajes que el profe coloca en el salón.	

R10 No tenemos un salón propio para la lectura por eso a veces salimos del salón.

R11 Me gusta salir a la biblioteca municipal.

R12 Es espacio es organizado

R13 El espacio se encuentra limpio.

R14 Cuando leemos usando cojines nos concentramos más.

R15 El espacio está limpio y ordenado.

R16 El salón es amplio.

R17 Cuando leemos salimos a otros espacios.

R18 Difícil cuando llueve

R19 en ocasiones salimos del salón.

R20 Cuando leemos en otros espacios se hace más interesante

<b>4.-¿Puedes leer tranquilo o hay factores que te interrumpen?</b>	<p>R1 Cuando hay cambio de hora hay mucho ruido.</p> <p>R2 Algunos compañeros que no valoran estas actividades interrumpen.</p> <p>R3 El docente siempre está atento de que no nos interrumpen.</p> <p>R4 Siempre puedo leer tranquilo.</p> <p>R5 En ocasiones algunos compañeros interrumpen</p>	<p><b>FL1</b> La I.E. debe garantizar los espacios y tiempos para la implementación de estrategias que promuevan la lectura, ya que este aspecto garantiza aprendizajes de calidad en todas las áreas del conocimiento.</p> <p><b>FL2</b> Si dentro del proceso de implementación de la estrategia para fortalecer procesos lectores, se presentan interrupciones por parte de los estudiantes,</p>
---------------------------------------------------------------------	---------------------------------------------------------------------------------------------------------------------------------------------------------------------------------------------------------------------------------------------------------------------------------------------------	-----------------------------------------------------------------------------------------------------------------------------------------------------------------------------------------------------------------------------------------------------------------------------------------------------------------------------------------------------------------------------------------------------

- R6 Me concentro cuando leo y no permito que me interrumpen. se debe replantear los procesos de motivación. Un estudiante motivado no se distrae con facilidad.
- R7 A veces me distraigo con otros compañeros **FL3** El cronograma de actividades, garantiza organización en las diferentes acciones educativas, evitando el cruce y la interrupción de actividades.
- R8 El profe no permite que nos interrumpen.
- R9 Cuando hay otras actividades se cancela el ejercicio de lectura **FL4** Cuando se planea de manera asertiva una actividad pedagógica, se gana entusiasmo e interés por parte de los estudiantes.
- R10 no tenemos problema. **FL5** Es pertinente tener en cuenta el estado emocional y afectivo del estudiante, ya que este aspecto tiene incidencia en el desarrollo de las actividades académicas.
- R11 Los compañeros desordenados interrumpen mucho.
- R12 No responde.
- R13 El profesor mantiene el orden en las clases.
- R14 Algunas veces nos interrumpen otros profesores.
- R15 El profesor está pendiente de que las cosas marchen bien.
- R16 Muchas veces hay interrupciones por otras actividades en el colegio.
- R17 no responde
- R18 En la mayoría de los casos no hay interrupción.
- R19 Se interrumpe cuando hay compañeros que molestan en clase y no les interesa.
- R20 Pocas veces se han presentado interrupciones.

---

<b>5.-¿De qué manera el texto leído contribuye a tu formación?</b>	R1 Los textos que se seleccionaron, complementan temáticas de las diferentes materias.	<b>FORM1</b> Cuando se hace una selección efectiva de textos de lectura, se logran los objetivos de formación propuestos.
	R2 En cada texto que se lee siempre se aprenden cosas nuevas.	<b>FORM2</b> Una herramienta pertinente para generar procesos de formación integral de los estudiantes es la lectura, con ella aprendemos a analizar y proponer alternativas de solución a situaciones cotidianas.
	R3 Hemos leído textos de tecnología y se descubren cosas sorprendentes.	<b>FORM 3</b> La lectura permite conocer nuevos mundos, otras culturas, otras formas de pensar y desde esta perspectiva ayuda a que el estudiante pueda analizar, argumentar y proponer.
	R4 Los textos de temáticas ambientales me forman como mejor persona, porque aprendo a cuidar la naturaleza.	
	R5 Todos los textos son formativos.	
	R6 Ampliamos nuestra cultura general.	
	R7 Conocemos cosas del mundo.	
	R8 A veces aprendemos cosas de otros países, de otros continentes.	
	R9 Cuando leemos nos transportamos a otros mundos.	
	R10 Comprendemos que en el mundo hay muchas situaciones difíciles.	
	R11 De cada texto leído aprendemos un poquito.	
	R12 En ocasiones nos forman en valores.	

R13 Descubrimos cosas interesantes que pasan en otros lugares.

R14 Nos divertimos con historias, cuentos, fábulas.

R15 Por supuesto que nos forman.

R16 Siempre aprendemos cosas nuevas

R17 no responde

R18 Leer es bueno porque aprendemos y descubrimos muchas cosas.

R19 Al leer somos otras personas, somos mejores.

R20 Aprendemos a pensar y solucionar situaciones.

---

<b>6.-Sientes gusto por el texto que lees</b>	R1 si	<b>GL</b> El gusto por la lectura se da cuando se trabaja
	R2 por supuesto, porque nosotros mismo los escogimos.	de acuerdo a las necesidades e intereses de los estudiantes.
	R3 si	
	R4 si	
	R5 si porque me hace reflexionar sobre situaciones cotidianas.	
	R6 Si	
	R7A veces	
	R8 Siempre	

R9 Si porque amplió conocimientos de otras materias.

R10 Claro que si

R11 Si

R12 a veces

R13 Si por supuesto

R14 si

R15 si porque es interesante

R16 si

R17 siempre

R18 en la mayoría de las veces si

R19 si

R20 si

---

<b>7.- ¿Sientes la necesidad de relacionar el texto con situaciones de la vida para poder entenderlo?</b>	R1 Necesariamente la temática del texto se relaciona con la actualidad y eso lo hace interesante.	<b>LR:</b> Cuando se relaciona un determinado texto con situaciones cotidianas de los estudiantes, los procesos de comprensión lectora mejoran significativamente.
	R2 Cuando leemos textos sobre la realidad que se vive, se aprende con más interés.	<b>LR</b> El estudiante se siente más motivado si los textos que lee son acordes a sus propios intereses.
	R3 Es de un tema muy importante que se relaciona con la realidad.	<b>LR</b> Cuando el estudiante lee y al final argumenta y propone alternativas de solución frente a situaciones de su entorno, se siente altamente motivado.
	R4 Claro que al leer relacionamos con lo que se está viviendo.	

R5 El tema es muy interesante, son cosas que las estamos viviendo.

R6 no responde

R7 no responde

R8 en las actividades que se plantean nos invita a relacionar la lectura con la realidad que se vive.

R9 Relacionamos con la realidad y nos sensibilizamos.

R10 No responde

R11 La lectura se trata de un tema muy importante para el planeta.

R12 Relacionamos lo leído con lo que vivimos.

R13 Tan real que me emociono leyendo.

R14 Esas son lecturas interesantes.

R15 Nos obliga a relacionar con la realidad.

R16 Muy buena lectura porque toca un tema que lo vivimos.

R17 Nos salimos de los cuentos clásicos y nos vamos por los reales.

R18 El calentamiento global, una realidad.

R19 No responde

R20 Leemos y es pura realidad.

**LR** Permitir la relación de los textos de lectura con la realidad que vive el estudiante fortalece el proceso de formación por competencias.

---

<b>8.-¿Cuáles son los personajes principales del texto leído?</b>	R1 Son los científicos que han hecho muchos estudios.	<b>NL</b> Los estudiantes responden adecuadamente preguntas de tipo literal, así mismo se hicieron otras preguntas de este tipo y no se evidenció dificultad alguna.
	R2 Profesores que están pendientes del cambio climático.	
	R3 Un grupo de investigación, liderado por científicos	
	R4 Algunos científicos estudiosos.	
	R5Un grupo de investigación.	
	R6 Personas que investigan sobre la tierra	
	R7 Estudiosos sobre nuestro planeta Tierra	
	R8 Científicos	
	R9 Investigadores	
	R10 Personas que averiguan cosas sobre el clima en la tierra.	
	R11 Científicos	
	R12 Estudiosos	
	R13 Grupos de investigación	
	R14 Científicos	
	R15 Estudiosos sobre el cuidado del planeta Tierra.	
	R16 Un grupo de expertos.	



R17 Personas que realizan estudios sobre los cambios climáticos.

R18 Un grupo de investigadores

R19 Investigadores

R20 Estudiosos sobre el clima

---

<b>9.- ¿Al observar la imagen te surgieron ideas sobre el contenido del texto? ¿Cuáles?</b>	<p>R1 Por supuesto, pensé que se iba a hablar de alguna enfermedad.</p> <p>R2 Creí que se abordaría lo relacionado a incendios.</p> <p>R3 Pensé que era una lectura de medicina.</p> <p>R4 Miré el dibujo y tuve la idea de un texto de primeros auxilios.</p> <p>R5 No me equivoqué al pensar que se trataba del calentamiento global.</p> <p>R6 Con la gráfica ya descifré que se trataba del cuidado del planeta Tierra.</p> <p>R7 Me acordé de la clase de naturales, de la contaminación.</p> <p>R8 Relacione la gráfica con una clase de sociales, sobre pobreza en el mundo.</p> <p>R9 Tuve muchas ideas, pero la más importante sobre maltrato a los animales y plantas.</p>	<p><b>NI</b> Los estudiantes al leer, en algunos casos necesitan cierta ayuda para comprender mejor un determinado texto, es allí donde el maestro debe ser altamente creativo para usar gráficas, signos, símbolos, textos aclaratorios, entre otros.</p> <p>El estudiante se ayuda de una gráfica insertada en el texto y a simple vista infiere la temática central, incluso puede ser uno de los elementos que mantiene motivado e interesado al estudiante.</p> <p>A lo anterior se puede sumar que, con la lectura de gráficas, el estudiante infiere el tema de la lectura e incluso establece relaciones con saberes previos.</p>
---------------------------------------------------------------------------------------------	--------------------------------------------------------------------------------------------------------------------------------------------------------------------------------------------------------------------------------------------------------------------------------------------------------------------------------------------------------------------------------------------------------------------------------------------------------------------------------------------------------------------------------------------------------------------------------------------------------------------------------------------------------------------------------------	-------------------------------------------------------------------------------------------------------------------------------------------------------------------------------------------------------------------------------------------------------------------------------------------------------------------------------------------------------------------------------------------------------------------------------------------------------------------------------------------------------------------------------------------------------------------------------------------------------------------------------------------

R10 Creí que se trataba de formas de controlar un incendio.

R11 Pensé que se trataba de territorios de clima cálido

R12 Relacioné con una clase de naturales sobre calentamiento global.

R13 Preciso el día anterior escuché algo sobre el Planeta y las altas temperaturas.

R14 Inmediatamente me transporté a las noticias sobre las altas temperaturas y los incendios.

R15 El tema ya lo daba la gráfica, la Tierra enferma.

R16 El texto tenía que tratarse sobre la contaminación en el mundo.

R17 La gráfica es muy clara y desde ya se puede descifrar el tema del texto leído.

R18 A veces las gráficas lo dicen todo, el texto se trataría de calentamiento global.

R19 se trata sobre el clima

R20 altas temperaturas

- 10.-¿Cómo describes el lugar donde se desarrollan los hechos?**
- R1 El texto no da muchas características, pero según la gráfica es un lugar destruido, lleno de desechos, triste.
- R2 Un lugar desolado.
- R3 Es un espacio con poca vida.
- R4 Parece ser que es un espacio donde el hombre ha hecho mucho daño.
- R5 El lugar es muy amplio, se trata de todo el planeta Tierra.
- R6 Un lugar desolado, maltratado.
- R7 Un espacio dañado por el hombre
- R8 Un lugar sin vida.
- R9 un espacio desolado
- R10 un espacio donde el hombre no ha podido demostrar amor
- R11 un espacio sin vida
- R12 un lugar lleno de destrucción.
- R13 Un espacio triste
- R14 No responde
- R15 Un lugar desolado sin vida, mucha tristeza
- R16 Un lugar donde no se podría vivir.
- R17 Mucha tristeza y desolación

R18 un lugar destruido y maltratado

R19 un espacio sin amor

R20 un lugar maltratado

---

**11.- ¿Cuál es el mensaje que te deja el texto?**

R1 para salvar el mundo todos debemos actuar.

R2 el planeta Tierra está enfermo y las personas tenemos la medicina.

R3 Cuando no conocemos el valor de la naturaleza, destruirla es divertido.

R4 El Sol calienta, pero cuando exagera nos hace daño.

R5 Por las futuras generaciones debemos actuar y empezar a cuidar nuestro planeta

R6 Es fácil clasificar las basuras, es urgente hacerlo.

R7 Si no cambiamos nuestro actuar estaremos expuestos a temperaturas extremas, o mucho calor, o mucho frío.

R8 Unámonos, organicemos grupos, hagamos campañas, es para hoy no para mañana.

R9 Qué importante cuidar nuestro planeta.

R10 La naturaleza nos está hablando, pero poco le entendemos.

**NIC1** Una vez realizado las acciones previas a la lectura y haber generado un buen proceso de motivación, se prosigue con la implementación de preguntas claves que me llevan a descubrir el nivel de inferencia y crítico que tienen los estudiantes.

**NIC2** Solo cuando las temáticas de los textos de lectura son pertinentes, se crea gusto e interés, así mismo se facilita inferir y hacer crítica constructiva, enfocada a argumentar y proponer nuevas y mejores ideas

R11 Los animales sufren, las plantas mueren y la culpa del hombre inconsciente.

R12 Seamos conscientes, nuestro planeta está enfermo y todos podemos sanarlo.

R13 Actuemos ya, nuestro planeta muere, evita botar basura, evita provocar incendios.

R14 La unión hace la fuerza y nuestro planeta Tierra nos necesita

R15 no responde

R16 Cuando actuamos por mejorar nuestro planeta, la Tierra nos sonrío.

R17 Cuida el planeta Tierra, tú sabes cómo hacerlo.

R18 si el planeta muere, tú tienes mucho de culpa. Actúa ya.

R19 Cuando amamos nuestro hogar, lo cuidamos y hacemos el lugar más maravilloso donde podamos vivir.

R20No responde.

---

<b>12-¿Qué otro título le darías al texto?</b>	R1 La Tierra agoniza
	R2 Despierta que nuestro planeta muere

R3 El planeta Tierra agoniza, pero jamás deja de hablarnos.

R4 Hacer el bien te hará bien.

R5 Hace calor, mientras muere la Tierra.

R6 Un planeta muere y los humanos son indiferentes.

R7 La indiferencia puede apagar el mundo

R8 La tierra agoniza, no la dejes morir

R9 Planta un árbol, salva el planeta

R10 unidos por el planeta, somos más y hacemos más

R11 Cuando plantamos un árbol, generamos vida.

R12 Con las basuras en su lugar, el planeta vamos a conservar

R13 Con árboles todos somos felices.

R14 Transformemos nuestra mente, seamos ambientalmente inteligentes.

R15 Sin el verde tendremos muchos tonos tierra.

R16 Cuando amas a alguien lo cuidas. Cuida tu planeta.

R17 Replantea tu forma de pensar. Piensa en verde.

R18 Reprógramate, diviértete reciclando.

R19 no responde

R20 Bendita lluvia que alivias esta fiesta.

---

<b>13.Cuál es la intención del autor con este texto?</b>	<p>R1 sensibilizar a las personas de la implicación que tiene el cambio climático.</p> <p>R2 Darnos a conocer en qué consiste el cambio climático</p> <p>R3 mostrar en qué consiste el calentamiento global</p> <p>R4 sensibilizarnos frente a la situación del planeta.</p> <p>R5 informar en donde se da el calentamiento global.</p> <p>R6 hacernos comprender las consecuencias de nuestros actos para con la naturaleza.</p> <p>R7 Informar sobre el calentamiento global en algunos países.</p> <p>R8 No responde</p> <p>R9 No responde</p> <p>R10 Ser conscientes de lo que está pasando con nuestro planeta.</p> <p>R11 Plantear alternativas de solución frente al calentamiento global</p> <p>R12 no responde</p>
----------------------------------------------------------	-----------------------------------------------------------------------------------------------------------------------------------------------------------------------------------------------------------------------------------------------------------------------------------------------------------------------------------------------------------------------------------------------------------------------------------------------------------------------------------------------------------------------------------------------------------------------------------------------------------------------------------------------------------------------------------------------------------------------------

R13 Comprender el daño que se causa el calentamiento global

R14No responde

R15 Conocer en qué consiste el calentamiento global.

R16 Ser partícipe de acciones de mejora frente a este proceso

R17no responde

R18 no entiendo la pregunta-

R19 el calentamiento global y la salud

R20 Comprender la trascendencia del niño.



**Anexo 12** Resultados aplicación de la rúbrica

<b>CRITERIOS A TENER EN CUENTA</b>	<b>4.EXCELENTE</b>	<b>%</b>	<b>3.BUENO</b>	<b>%</b>	<b>2.REGULAR</b>	<b>%</b>	<b>1.MALO</b>	<b>%</b>
<b>VALORES</b>	<b>4</b>	<b>%</b>	<b>3</b>	<b>%</b>	<b>2</b>	<b>%</b>	<b>1</b>	<b>%</b>
<b>PRESENTACIÓN</b>	<b>13</b>	<b>57</b>	<b>10</b>	<b>43</b>				
<b>INNOVACIÓN</b>	<b>21</b>	<b>91</b>	<b>2</b>	<b>9</b>				
<b>DESARROLLO NIVELES DE COMPRENSIÓN LECTORA: LITERAL</b>	<b>20</b>	<b>87</b>	<b>3</b>	<b>13</b>				
<b>NIVEL INFERENCIAL</b>	<b>19</b>	<b>83</b>	<b>4</b>	<b>17</b>				
<b>NIVEL CRÍTICO</b>	<b>17</b>	<b>74</b>	<b>6</b>	<b>26</b>				
<b>COHERENCIA CON TEMAS COTIDIANOS</b>	<b>22</b>	<b>96</b>	<b>1</b>	<b>4</b>				
<b>TIEMPO Y ESPACIO DEDICADO A SU APLICACIÓN</b>			<b>23</b>	<b>100</b>				
<b>ACEPTACIÓN POR PARTE DE LA COMUNIDAD EDUCATIVA</b>			<b>23</b>	<b>100</b>				

Anexo 13 Prueba aplicada a 10 docentes

	<b>4 EXCELENTE</b>	<b>3 BUENO</b>	<b>2 REGULAR</b>	<b>1MALO</b>				
<b>CRITERIOS A TENER EN CUENTA</b>	<b>4. EXCELENTE</b>	<b>%</b>	<b>3.BUENO</b>	<b>%</b>	<b>2.REGULAR</b>	<b>%</b>	<b>1.MALO</b>	<b>%</b>
<b>PRESENTACIÓN</b>	<b>9</b>	<b>90</b>	<b>1</b>	<b>10</b>				
<b>INNOVACIÓN</b>	<b>10</b>	<b>100</b>						
<b>DESARROLLO DE LOS NIVELES DE COMPRENSIÓN LECTORA: LITERA</b>	<b>10</b>	<b>100</b>						
<b>NIVEL INFERENCIAL</b>	<b>8</b>	<b>80</b>	<b>22</b>	<b>20</b>				
<b>NIVEL CRÍTICO</b>	<b>8</b>	<b>80</b>	<b>22</b>	<b>20</b>				
<b>COHERENCIA CON TEMAS COTIDIANOS</b>	<b>8</b>	<b>80</b>	<b>2</b>	<b>20</b>				
<b>TIEMPO Y ESPACIO DEDICADO A SU APLICACIÓN</b>	<b>7</b>	<b>70</b>	<b>3</b>	<b>30</b>				
<b>ACEPTACIÓN POR PARTE DE LA COMUNIDAD EDUCATIVA</b>	<b>10</b>	<b>100</b>						